



manuale istruzioni

INDICE

LUBRIFICAZIONE	pag. 3
1.0 NOTE PRELIMINARI DI USO CORRETTO E CONVENZIONALE	pag. 4
1.1 ISTRUZIONI PER LA MESSA A TERRA	pag. 5
1.2 RISCHI DURANTE L'IMPIEGO	pag. 6
1.3 IMPORTANTI INFORMAZIONI SULLA SICUREZZA	pag. 6
1.4 ETICHETTE DI AVVERTENZA DI SICUREZZA	pag. 7
1.5 TARGHETTA IDENTIFICATIVA PRODOTTO	pag. 7
1.6 PARTI PRINCIPALI	pag. 8
1.7 SPECIFICHE TECNICHE DEL PRODOTTO	pag. 9
2.0 ACCORGIMENTI DI BASE PER IL MONTAGGIO	pag. 10
2.1 PRIMA DELL' INSTALLAZIONE	pag. 10
2.2 CARATTERISTICHE DEL LOCALE DI INSTALLAZIONE DEL PRODOTTO	pag. 10
2.3 IMBALLAGGIO, DISIMBALLO E CONTENUTO	pag. 11
3.0 ASSEMBLAGGIO DEL PRODOTTO	pag. 11
3.1 FERRAMENTA e STRUMENTI PER L'ASSEMBLAGGIO	pag. 12
3.2 FASI DI ASSEMBLAGGIO	pag. 12
3.3 LIVELLAMENTO DEL TAPIS ROULANT	pag. 15
3.4 SPOSTAMENTO DELL'ATTREZZO	pag. 15
4.0 SUGGERIMENTI PER L'UTILIZZO DEL TAPIS ROULANT	pag. 16
4.1 FUNZIONE DELLA CHIAVE DI SICUREZZA E DEL PULSANTE DI EMERGENZA	pag. 16
5.0 CENTRATURA DEL NASTRO	pag. 17
5.1 TENSIONAMENTO DEL NASTRO	pag. 17
6.0 ISTRUZIONI DEL COMPUTER	pag. 18
6.1 PROGRAMMI	pag. 20
6.2 COME INDOSSARE LA FASCIA CARDIO	pag. 23
6.3 RILEVAZIONE BATTITO CARDIACO tramite sensori hand pulse	pag. 24
6.4 CONNETTIVITÀ BLUETOOTH®	pag. 25
7.0 MANUTENZIONE	pag. 25
7.1 SOLUZIONE DI ALCUNI PROBLEMI	pag. 26
8.0 CONSIGLI PER L'ALLENAMENTO	pag. 27
8.1 STRETCHING PRE E POST ALLENAMENTO	pag. 28
9.0 ESPLOSO	pag. 29
9.1 LISTA DELLE PARTI	pag. 30
10.0 GARANZIA	pag. 31
10.1 RICHIESTA PARTI DI RICAMBIO E ASSISTENZA	pag. 32
11.0 INFORMAZIONE AGLI UTILIZZATORI	pag. 35

LUBRIFICAZIONE

ESEGUIRE LA LUBRIFICAZIONE DEL TAPIS ROULANT PRIMA DEL PRIMO UTILIZZO

QUANDO LUBRIFICARE?

Il nastro e il piano di corsa al tatto devono risultare leggermente untì. Già dal primo utilizzo, e poi periodicamente, verificare lo stato e se il piano fosse asciutto procedere alla lubrificazione seguendo una delle alternative spiegate di seguito.

CHE LUBRIFICANTE UTILIZZARE?

Per la lubrificazione del vostro tapis utilizzare solamente spray oppure olio siliconici al 100% ed evitare prodotti che utilizzino derivati del petrolio, che potrebbero rovinare il nastro di corsa o la pedana.

COME LUBRIFICARE?

LUBRIFICAZIONE MEDIANTE SPRAY SILICONICO

1. Sollevare il bordo del nastro corsa da un lato e spruzzare 3 o 4 spruzzi di lubrificante spray tra pedana corsa e nastro cercando di arrivare quanto più in centro possibile;
2. ripetere l'operazione sull'altro lato;
3. avviare il tapis a bassa velocità (4 km/h) e farlo girare per qualche minuto;
4. verificare che il lubrificante sia diffuso su tutta la superficie.



LUBRIFICAZIONE MEDIANTE OLIO SILICONICO

1. Sollevare il bordo del nastro da un lato e, utilizzando una cannucchia, inserire l'olio lubrificante il più possibile verso il centro della tavola;
2. utilizzare circa 1/4 del contenuto della boccettina;
3. ripetere l'operazione dall'altro lato;
4. avviare il tapis roulant a bassa velocità (4 km/h) e farlo girare per qualche minuto;
5. verificare che il lubrificante sia diffuso su tutta la superficie.

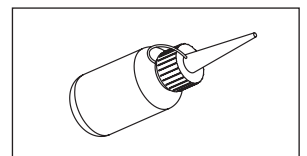

1. È importante evitare di lubrificare troppo il tapis roulant (bagnando il nastro).
2. Cercare di lubrificare sempre bene il centro della pedana di corsa (dove si cammina normalmente)
3. Lubrificare sempre la superficie inferiore del nastro (tra la pedana e il nastro, colorata normalmente di bianco).
NON lubrificare mai la superficie superiore del nastro dove si poggiano i piedi (nera) per evitare di renderlo scivoloso.
4. La lubrificazione della pedana deve essere effettuata regolarmente. La garanzia sul prodotto non è valida per danni causati all'attrezzo da negligenza o mancata lubrificazione.

1.0 NOTE PRELIMINARI DI USO CORRETTO E CONVENZIONALE



LEGGERE ATTENTAMENTE IL MANUALE PRIMA DI ASSEMBLARE E UTILIZZARE L'ATTREZZO.

Una mancata osservanza delle indicazioni di assemblaggio, utilizzo e manutenzione presenti nel manuale d'istruzioni comporterà la decadenza della garanzia del prodotto.



PRIMA DI INIZIARE QUALSIASI PROGRAMMA DI ALLENAMENTO CONSULTATE IL VOSTRO MEDICO. CIÒ È RACCOMANDATO SOPRATTUTTO AGLI INDIVIDUI CHE HANNO SUPERATO I 35 ANNI DI ETÀ E ALLE PERSONE CON PRECEDENTI PROBLEMI CARDIACI. LEGGETE TUTTE LE ISTRUZIONI PRIMA DI UTILIZZARE QUALSIASI ATTREZZO GINNICO. NON CI ASSUMIAMO NESSUNA RESPONSABILITÀ PER LESIONI PERSONALI O DANNI SUBITI DA E ATTRAVERSO L'UTILIZZO DI QUESTO ATTREZZO.

Il presente manuale rappresenta una guida non eludibile all'uso e manutenzione della struttura, deve essere conservato in un luogo idoneo al fine di renderne agevole la consultazione, al bisogno. È cura del conduttore operare per garantire la miglior incolumità durante l'uso; pertanto, **si riporta il divieto convenzionale di uso in caso di:**

- Utilizzatore in stato di gravidanza.
- Utilizzatore iperteso/cardiopatico.
- Utilizzatore con retinopatia, glaucoma, congiuntivite.
- Utilizzatore con patologia erniaria a carico della colonna vertebrale, inguinale, diaframmatica.
- Utilizzatore con esiti di fratture non ricomposte, protesi ossee, tumefazioni/flogosi delle capsule articolari, osteoporosi.

La garanzia sulla macchina e la responsabilità del distributore vengono a decadere nei seguenti casi

- Uso improprio dell'attrezzatura (abuso), difforme da quanto indicato nel presente manuale.
- Assemblaggio approssimativo ed incauto, difforme da quanto indicato nel presente manuale.
- Installazione su superficie inadatta, irregolare o comunque inadatta a supportare l'artefatto ed il suo impiego.
- Apporto di modifiche/varianti (manomissione) non espressamente approvate dal distributore.
- Uso di parti di ricambio eterogenee o non originali.
- Inosservanza degli avvisi di sicurezza e relativi rimandi alle norme di conduzione specifiche per i luoghi di pratica (prerequisito).
- Impiego di acidi/basi a fini di detersione particolarmente aggressivi o reagenti con i rivestimenti del manufatto.
- Mancata manutenzione ordinaria e periodica verifica del serraggio della bulloneria
- Mancata pulizia (insorgere di ruggine).

Le avvertenze di sicurezza e le parti di testo rilevanti sono state evidenziate in neretto e sono precedute da simboli qui di seguito illustrati e definiti:



Le informazioni evidenziate da questo simbolo segnalano **PERICOLO**, prestate la massima attenzione per evitare lesioni personali.



Le informazioni evidenziate da questo simbolo segnalano **CAUTELA**, prestate la massima attenzione per evitare danni al prodotto.

NOTE AGGIUNTIVE

Questo attrezzo può essere utilizzato soltanto all'interno di ambienti domestici.

È VIETATO L'UTILIZZO IN CENTRI FITNESS E IN TUTTE LE STRUTTURE IN CUI SI VERIFICHI UN USO COLLETTIVO DEL PRODOTTO.

Quest'attrezzatura per l'allenamento soddisfa gli standard di settore per la stabilità quando viene utilizzata per gli scopi previsti, in conformità alle istruzioni fornite dal produttore.

Questa attrezzatura per l'allenamento è conforme agli standard EN ISO 20957-1 ed EN 957-6.

1.1 ISTRUZIONI PER LA MESSA A TERRA



QUESTO PRODOTTO DEVE ESSERE UTILIZZATO SOLAMENTE SU UN IMPIANTO ELETTRICO DOTATO DI MESSA A TERRA. IL COLLEGAMENTO AD UN IMPIANTO SPROVVISTO DI MESSA A TERRA, OLTRE A VIOLARE LE NORMATIVE SULLA SICUREZZA, ESPONE L'UTILIZZATORE AL RISCHIO DI FOLGORAMENTO.

CONTATTARE UN ELETTRICISTA QUALIFICATO O UN TECNICO IN CASO DI DUBBI RIGUARDATI LA MESSA A TERRA DEL PROPRIO IMPIANTO ELETTRICO

- La presa di alimentazione deve essere posizionata in un luogo che consenta un facile inserimento/estrazione, lontano dall'attrezzo stesso per evitare la possibilità di cortocircuiti dovuti a sudore, acqua, umidità.

- NON FAR PASSARE IL CAVO DI RETE SOTTO ALLA MACCHINA O VICINO ALLE PARTI IN MOVIMENTO CHE POTREBBERO CAUSARNE LO SCHIACCIAMENTO.

- PRIMA di collegare la spina elettrica controllare che l'impianto elettrico abbia le caratteristiche idonee: presa a muro di 16A con tensione 230V.

- Controllare che la presa a muro sia di tipo Schuko e disponga di messa a terra.

- In caso la presa a muro non sia di tipo Schuko NON UTILIZZARE PRESE MULTIPLE O PROLUNGHE, UTILIZZARE SOLAMENTE ADATTATORI CONFORMI, COME DA FIGURA.

- Prima del collegamento della spina elettrica assicurarsi che l'interruttore generale sia in posizione O.

- Il tappeto è provvisto di un interruttore di emergenza che interviene in caso di sovraccarico, nel caso entri in funzione verificare la corretta lubrificazione del nastro corsa, attendere che il tapis roulant si raffreddi e premere il relativo pulsante. Se l'interruttore continua ad intervenire contattare l'assistenza.

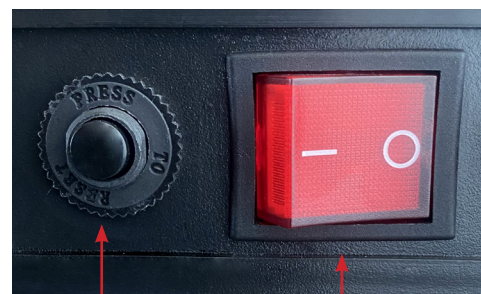
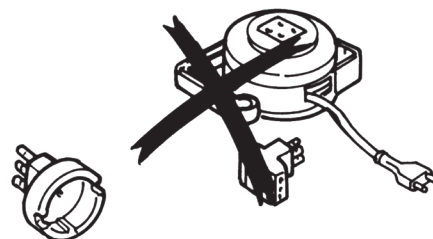
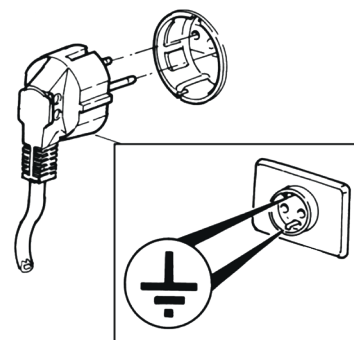

Interruttore di emergenza

Interruttore generale

1.2 RISCHI DURANTE L'IMPIEGO



La struttura di base presenta parti mobili, pertanto è bene prendere atto che, in fase di utilizzo, possono verificarsi situazioni che espongono a determinati rischi, qualora le operazioni non siano svolte con le dovute cautele.

Prima di utilizzare la struttura verificare sempre il corretto serraggio delle viti con i dadi.

1. I rischi di infortunio principali riguardano il rischio di schiacciamento delle dita o di arti dovuti alle parti mobili.
2. NON inserire oggetti nelle fessure.
3. NON mettere le mani o i piedi sotto la pedana. Tenere le mani e le gambe lontane dall'attrezzo quando qualcun altro si sta allenando.
4. Pericolo cariche elettrostatiche: non utilizzate il tappeto se indossate indumenti in materiali sintetici. Questo tipo di materiale può infatti generare cariche elettrostatiche che, una volta scaricate sulle parti metalliche del tappeto, possono causare una perdita di equilibrio e stabilità durante l'allenamento.
5. Indossare sempre un abbigliamento appropriato e scarpe sportive mentre si effettua un allenamento. Non indossare abiti svolazzanti che potrebbero incastrarsi nelle parti mobili dell'attrezzo.
6. Non camminare o correre a piedi nudi, con le calze, scarpe larghe o ciabatte. Utilizzare scarpe da ginnastica adatte alla corsa.
7. Fare attenzione quando sollevate o spostate l'attrezzo per evitare un possibile mal di schiena. Seguire le corrette tecniche di sollevamento.

1.3 IMPORTANTI INFORMAZIONI SULLA SICUREZZA



PRIMA DI INIZIARE QUALSIASI PROGRAMMA DI ALLENAMENTO CONSULTATE IL VOSTRO MEDICO. CIÒ È RACCOMANDATO SOPRATTUTTO AGLI INDIVIDUI CHE HANNO SUPERATO I 35 ANNI DI ETÀ E ALLE PERSONE CON PRECEDENTI PROBLEMI CARDIACI. LEGGETE TUTTE LE ISTRUZIONI PRIMA DI UTILIZZARE QUALSIASI ATTREZZO GINNICO. JK FITNESS SRL NON È RESPONSABILE PER LESIONI PERSONALI O DANNI SUBITI DA E ATTRAVERSO L'UTILIZZO DI QUESTO ATTREZZO

- Leggere attentamente e conservare con cura il presente manuale.
- Questo attrezzo non è adatto per un utilizzo medico o per scopi terapeutici.
- Il responsabile della posa in opera e della conduzione dell'attrezzatura è tenuto a conoscere ed ottemperare alle diverse norme che regolano l'uso in sicurezza dell'attrezzo in funzione dei diversi ambienti e contesti nei quali possa essere collocato (centri sportivi, hotel e strutture ricettive, circoli privati etc.)
- L'attrezzatura è stata ingegnerizzata e realizzata per l'installazione su superficie piana, continua, priva di asperità e, comunque, idonea a sopportarne la presenza. È cura del conduttore provvedere alla protezione del luogo di posa, ove ne ravvedesse la necessità.
- L'accesso e la pratica dell'attività, tipica prevista per la natura dell'attrezzo, è regolata dal conduttore secondo le norme vigenti sia in materia sanitaria e di idoneità alla pratica che riguardo l'uso di abbigliamento consono allo svolgimento dell'attività nel rispetto della sicurezza personale e dell'igiene collettiva.
- L'insorgere di qualsiasi sintomo di sovraccarico va prontamente segnalato e comporta la sospensione dell'esercizio. Adire al consulto medico, ancorché consigliabile, è rimesso alla valutazione personale dell'utente.
- Verificare, periodicamente, il corretto serraggio della bulloneria, l'integrità delle parti componenti e la lubrificazione, ove richiesta. Ispezionare la macchina prima dell'uso. NON utilizzare la macchina se appare danneggiata o inutilizzabile.
- Si consiglia di effettuare il montaggio con due o più operatori.
- NON rimuovere gli adesivi di avvertenza e le targhe informative.
- Porre particolare attenzione al pericolo di schiacciamento tra parti mobili.
- NON usare l'attrezzatura in deroga alle norme di protezione e prevenzione specifiche per il luogo di pratica
- NON collocare l'attrezzatura in ambienti umidi, poco areati, od esposta agli agenti atmosferici (ove non espressamente previsto l'uso in esterno).
- NON operare sull'attrezzo in deroga alle istruzioni d'uso.

- NON consentire l'accesso all'attrezzatura se lesionata, smontata od instabile.
- Tenere i bambini di età inferiore ai 14 anni a distanza dalla presente macchina per il rafforzamento muscolare. È necessaria una supervisione costante degli adolescenti durante l'uso di questa macchina.
- La macchina non è pensata per l'uso da parte di persone con capacità fisiche, sensoriali o mentali ridotte, oppure prive di esperienza e conoscenza, salvo qualora una persona responsabile della loro sicurezza fornisca loro un'adeguata supervisione o le istruzioni riguardanti l'uso della macchina.
- Un allenamento errato o eccessivo potrebbe provocare danni alla salute. Interrompere l'esercizio se si avvertono capogiri o vertigini. Sottoporsi a un esame medico prima di iniziare un programma di esercizi.
- Mantenere il corpo, i capi d'abbigliamento, i capelli e gli accessori per il fitness a distanza dalle parti in movimento.
- La rilevazione cardiaca effettuata dall'attrezzo non ha rilevanza a fini medici: trattasi solamente di un valore di riferimento durante l'allenamento.
- NON UTILIZZARE il prodotto se danneggiato, se il cavo di alimentazione o la spina sono difettose.

1.4 ETICHETTE DI AVVERTENZA DI SICUREZZA

Portano l'attenzione sulla necessità di cautela nell'utilizzo della macchina.

In particolare:

- Pericolo di schiacciamento, NON mettere le mani o i piedi sotto la pedana. Tenere le mani e le gambe lontane dall'attrezzo quando qualcun altro si sta allenando.
- NON camminare o correre a piedi nudi, con le calze, scarpe larghe o ciabatte. Utilizzare scarpe da ginnastica adatte alla corsa.



1.5 TARGHETTA IDENTIFICATIVA PRODOTTO

La targhetta matricola presente sul prodotto è molto importante perché riporta l'indirizzo del distributore, i principali dati tecnici del prodotto e il numero di serie. È necessario leggere, comprendere e osservare quanto riportato sulla targhetta. I simboli in essa apposti vanno interpretati come segue:

CE = Il simbolo CE significa "Conformité européenne", ed indica che il prodotto che lo porta è conforme ai requisiti essenziali previsti da Direttive in materia di sicurezza, sanità pubblica, tutela del consumatore, ecc.

RoHS = la Direttiva RoHS è la normativa 2011/65/EU adottata nel 2011 dall'Unione Europea. La normativa impone restrizioni sull'uso di determinate sostanze pericolose nella costruzione di vari tipi di apparecchiature elettriche ed elettroniche. La normativa RoHS si applica ai prodotti costruiti o importati nell'Unione europea.

📖 Questo simbolo ricorda l'obbligo di lettura del manuale d'istruzioni prima di compiere qualsiasi operazione di montaggio o qualsiasi intervento di manutenzione del prodotto.

♻️ Il simbolo del cassonetto barrato, riportato sull'apparecchiatura o sulla sua confezione, indica che il prodotto alla fine della propria vita utile deve essere raccolto separatamente dagli altri rifiuti per permetterne un adeguato trattamento e riciclo.

		JK FITNESS srl via Getsi, 78 - 35028 Piove di Sacco Padova - ITALY - info@jkfitness.it					
MODELLO/MODEL	ANNO/YEAR	CLASSE/CLASS					
JK114	2024	HC					
MATERIALE/SERIAL NUMBER							
POTENZA MOTORE/MOTOR POWER	TENSIONE/VOLTAGE	FREQUENZA/FREQUENCY	CONSUMO/CONSUMPTION				
2.5 / 3.5 HP	230 V	50/60 HZ	1300 W				
PESO MACCHINA/MACHINE WEIGHT	PESO MAX. UTENTE/MAX. USER WEIGHT		MADE IN				
120 KG			P.R.C.				



1.6 PARTI PRINCIPALI

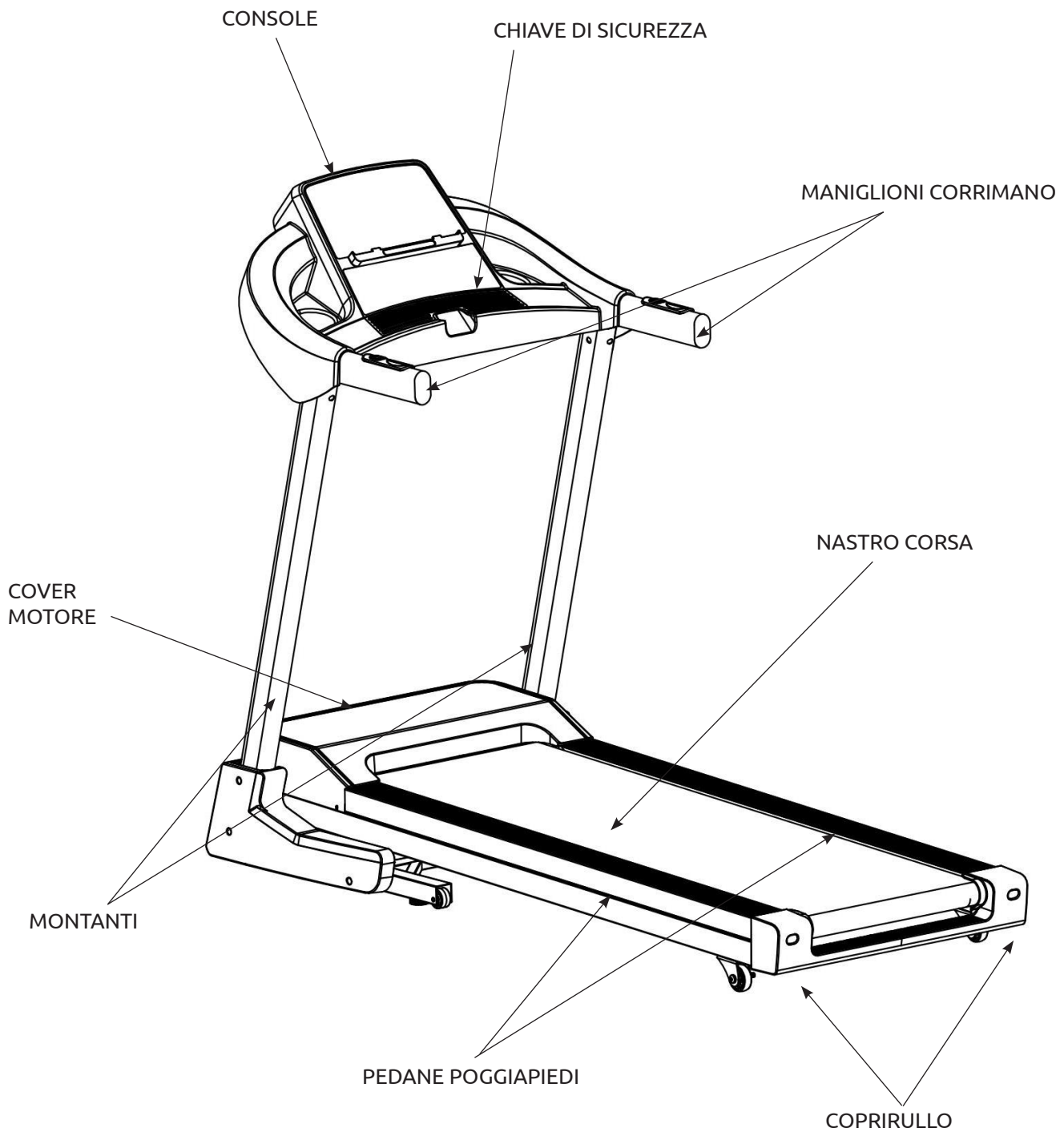

1.7 SPECIFICHE TECNICHE DEL PRODOTTO

MOTORE	2,5 HP DC CONTINUATIVI / 3,5 HP DC DI SPUNTO
VELOCITÀ *	1-18 km/h INCREMENTO 0,1 km/h, 3 VELOCITÀ PREIMPOSTATE
INCLINAZIONE	ELETTRICA SU 18 LIVELLI, 3 LIVELLI PREIMPOSTATI
SCHERMO	1 FINESTRA DA 123 x 67 mm LCD CON RETROILLUMINAZIONE BLU
VISUALIZZAZIONE	TEMPO / DISTANZA / VELOCITÀ / INCLINAZIONE / CALORIE / FREQUENZA CARDIACA / STEPS
PROGRAMMI	MANUALE / 25 PREIMPOSTATI CON VARIAZIONE DELLA VELOCITÀ E DELL'INCLINAZIONE / 3 PERSONALIZZABILI E MEMORIZZABILI / 3 HRC (HRC1: Max 8 km/h - HRC2: Max 9 km/h - HRC3: Max 10 km/h / TEST BODY FAT / FUNZIONE PAUSA PROGRAMMA
RILEVAZIONE PULSAZIONI	HAND PULSE + RICEVITORE WIRELESS PER FASCIA CARDIO INTEGRATO
FASCIA CARDIO	JK DI SERIE
PEDANA	PIEGHEVOLE, APERTURA SERVOASSISTITA DA PISTONE IDRAULICO
PIANO DI CORSA	46 x 140 cm + 8 ELASTOMERI
DIAMETRO RULLI	ANTERIORE 46 mm, POSTERIORE 42 mm
NASTRO	ANTISCIVOLO SU TELA COTONE TRAMATURA DOPPIA, 1,8 mm
COMANDI CORRIMANO	INCLINAZIONE / VELOCITÀ, CORRIMANO SOFT TOUCH
ACCESSORI	SPEAKER BLUETOOTH + SUPPORTO TABLET + 2 PORTABORRACCIA
RUOTE TRASPORTO	SI
PREASSEMBLATO	NO
DIMENSIONI APERTO	180 x 75 x 138 cm (LxWxH)
DIMENSIONI CHIUSO	113 x 75 x 150 cm (LxWxH)
DIMENSIONI IMBALLO	76,5 x 33,5 x 174 cm (LxWxH)
PORTATA MAX UTENTE	120 kg
PESO NETTO	63 kg
PESO LORDO	71 kg
CERTIFICAZIONI	CE, ROHS, EN957
GARANZIA	2 ANNI, 3 ANNI TELAIO E MOTORE

* Tolleranza: la rilevazione della velocità di corsa può differire dal dato reale per molteplici fattori.

2.0 ACCORGIMENTI DI BASE PER IL MONTAGGIO

Attenersi ai seguenti punti di base in fase di montaggio della macchina:

- Leggere attentamente e capire il contenuto del paragrafo "1.3 IMPORTANTI INFORMAZIONI SULLA SICUREZZA".
- Riunire tutti i pezzi necessari per ciascuna fase di montaggio.
- Se non altrimenti specificato, usare le chiavi raccomandate e girare i bulloni e i dadi verso destra (in senso orario) per serrarli e verso sinistra (in senso antiorario) per allentarli.
- Quando si uniscono due pezzi, sollevarli delicatamente e guardare attraverso i fori per guidare il passaggio della vite.
- Il montaggio richiede la presenza di due persone.

2.1 PRIMA DELL'INSTALLAZIONE

PREVEDERE ATTORNO ALL'ATTREZZO UN'AREA LIBERA DI ALMENO 1 PASSO D'UOMO (60 CM) SU LATI NON ACCESSIBILI E DI 91 CM SUI LATI DI ACCESSO ALL'ATTREZZO.



 SPAZIO LIBERO DI SICUREZZA

Selezionare l'area in cui si collocherà ed utilizzerà la macchina:

- Per un uso sicuro, l'attrezzo dovrà essere disposto su di una superficie dura ed in piano.
- Non installare l'attrezzo all'aperto o in locali umidi o salini.
- Il solaio deve avere una portata adeguata al peso del prodotto.
- Collocare l'attrezzo in un locale non accessibile ai bambini.

2.2 CARATTERISTICHE DEL LOCALE DI INSTALLAZIONE DEL PRODOTTO

AMBIENTE

L'attrezzo deve essere installato tenendo conto della specificità dell'uso a cui è destinato.

Il conduttore avrà, pertanto, cura di predisporre un ambiente:

- sufficientemente ampio e coperto;
- illuminato ed aerato in base alle vigenti disposizioni in vigore per gli specifici luoghi di pratica;
- non umido e non esposto ad agenti atmosferici.

SUPERFICIE D'APPOGGIO / PAVIMENTAZIONE

La superficie d'appoggio dovrà essere:

- perfettamente piana, continua, priva di asperità;
- idonea a sopportare il peso della macchina e dell'utente in una normale configurazione d'uso;
- sgombra da ostacoli e materiali che possano arrecare rischio di collisione durante la movimentazione e lo svolgimento dei normali protocolli di allenamento.

NB: si consiglia l'installazione su pavimentazione di particolare pregio: marmo, parquet...

OPERAZIONI PRELIMINARI AL MONTAGGIO

- Predisporre un'area di dimensioni adeguate, perfettamente sgombra e, ove necessario, protetta con teli.
- Stendere il contenuto degli imballaggi così da facilitare il riconoscimento delle singole parti.



EVITARE DI APPOGGIARE I COMPONENTI SU SUPERFICI CHE POSSANO ESSERE MACCHIATE/ROVINATE, SE NON PROTETTE.

2.3 IMBALLAGGIO, DISIMBALLO E CONTENUTO

Nota: ogni passaggio nelle istruzioni di assemblaggio vi informa su come procedere correttamente. Leggete attentamente tutte le istruzioni prima di assemblare il tappeto.

La macchina è composta da elementi destinati ad essere assemblati mediante imbullonamento/incastro. Ogni elemento è protetto singolarmente da avvolgimenti di materiale vinilico atti a proteggerne l'integrità durante il trasporto.

Il materiale può essere contenuto in scatole di cartone e raccolto su pallet, reggiato e/o bloccato da pellicola termoestensibile.

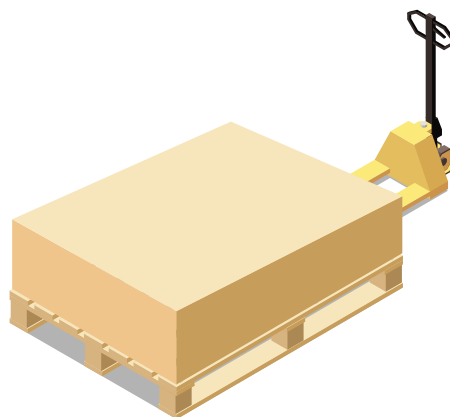

LO SCARICO, IL SOLLEVAMENTO E LA MOVIMENTAZIONE DEL PRODOTTO IMBALLATO SU PALLET DEVONO ESSERE EFFETTUATI UTILIZZANDO MACCHINE IDONEE ALLE OPERAZIONI DI SOLLEVAMENTO E MOVIMENTAZIONE DEI CARICHI.

NEL CASO DI DANNI CAUSATI AL PRODOTTO DALL'INCAUTA MOVIMENTAZIONE CON MEZZI NON IDONEI, LA GARANZIA DECADE.

Quando si depone la scatola sul pavimento rispettare l'indicazione "Lato Alto", segnalato dalla freccia apposita stampata sul cartone.

- Una volta collocato l'imballo nell'area di assemblaggio, aprire la confezione, tagliando i nastri di reggiatura con delle forbici, poi con una pinza rimuovere ed eliminare gli eventuali punti metallici di chiusura.
- Avendo cura di non danneggiare la macchina estrarre le parti separandole dal cartone.
- Verificare che nella confezione ci siano tutti i pezzi. Se ne dovesse mancare qualcuno, contattare il Centro Assistenza.
- Prima di eseguire le operazioni di montaggio occorre recuperare gli attrezzi necessari al montaggio presenti all'interno della busta della ferramenta ed eventuali altri attrezzi non inclusi in essa.
- Tenere tutto il materiale in fase di assemblaggio lontano dalla portata di bambini ed animali domestici.

3.0 ASSEMBLAGGIO DEL PRODOTTO

SEGUITE SCRUPOLOSAMENTE LE ISTRUZIONI PER L'ASSEMBLAGGIO RIPORTATE QUI DI SEGUITO. UN NON CORRETTO ASSEMBLAGGIO PUO' ESSERE CAUSA DI MALFUNZIONAMENTO DELL'ATTREZZO E CONSEGUENTI INCIDENTI.

Sono necessarie due persone per terminare correttamente l'assemblaggio di questo attrezzo. Seguite attentamente le istruzioni qui di seguito.

3.1 FERRAMENTA E STRUMENTI PER L'ASSEMBLAGGIO

Descrizione		Q.tà
VITE M8x16		8
VITE M8x50 mm		2
RONDELLA M8 (φ16-φ9*T1.6)		10
VITE Ø4.2x16 mm		6
VITE M10x50 mm		2

Descrizione		Q.tà
OLIO SILICONICO		1
CHIAVE DI SICUREZZA		1
CHIAVE A BRUGOLA S5		1
CHIAVE A BRUGOLA S6		1
RONDELLA M10 (φ10.5-φ21*1.5)		2

3.2 FASI DI ASSEMBLAGGIO



AVVERTENZA

SEGUITE SCRUPOLOSAMENTE LE ISTRUZIONI PER L'ASSEMBLAGGIO RIPORTATE QUI DI SEGUITO. UN NON CORRETTO ASSEMBLAGGIO PUÒ ESSERE CAUSA DI MALFUNZIONAMENTO DELL'ATTREZZO E CONSEGUENTI INCIDENTI. PER L'ASSEMBLAGGIO POTREBBERO ESSERE NECESSARIE DUE PERSONE.

STEP 1

a. Connettere il cavo controllo inferiore proveniente dal telaio al cavo controllo intermedio proveniente dal montante destro (33R).

b. Fissare i montanti (33R e 33L) alla propria sede utilizzando bulloni (61, 68 e 62) e rondelle (47 e 56).

In questa fase non serrare i bulloni a fondo.

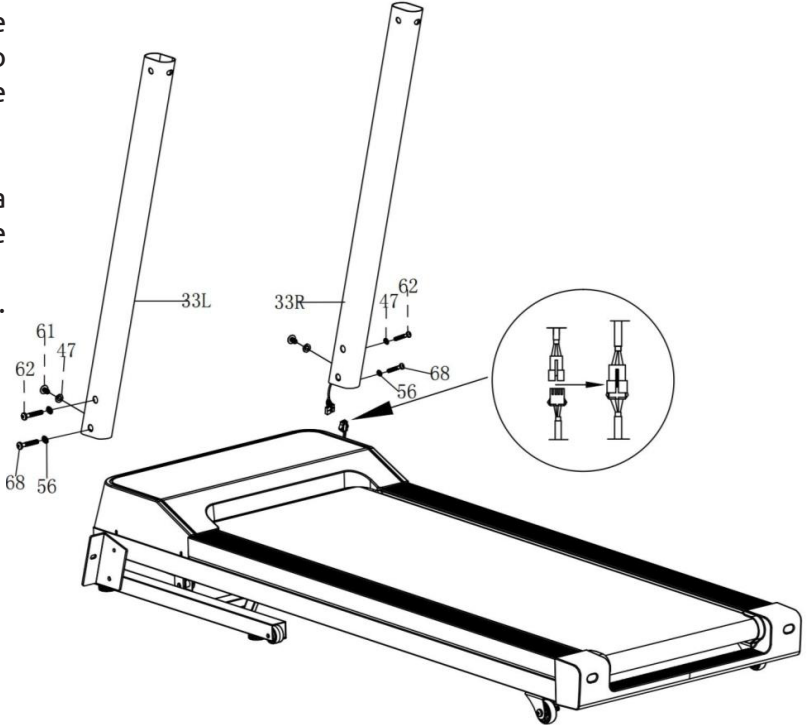

STEP 2

a. Collegare i cavi provenienti dalla console a quelli provenienti dal montante destro 33R).

b. Posizionare la console sulla propria sede sui montanti e fissarla utilizzando bulloni (61) e le rondelle (47).

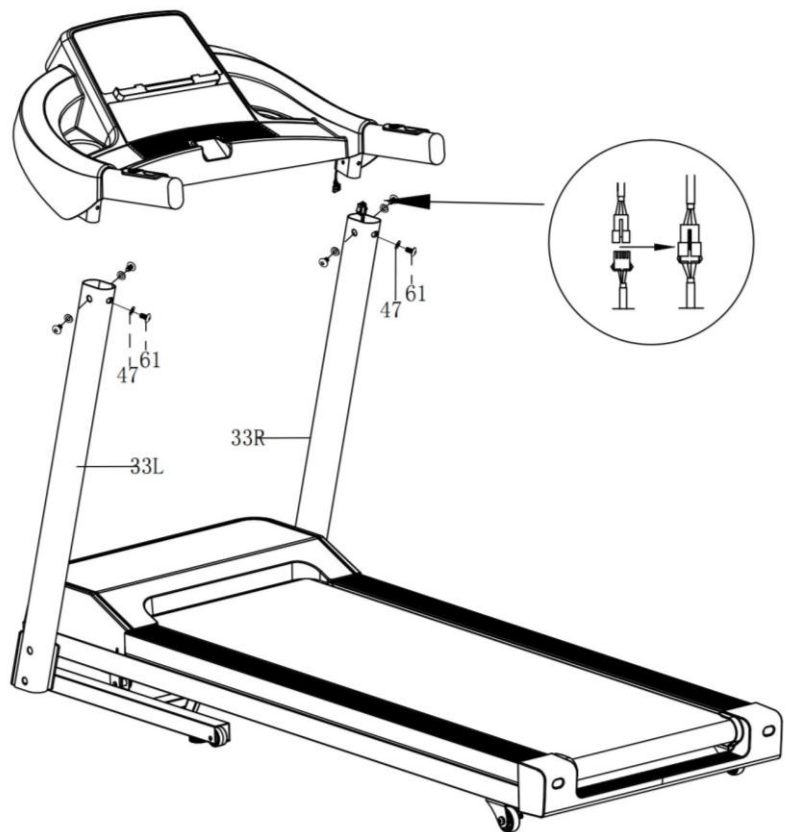

STEP 3

Applicare la cover laterale sinistra (34L) e la cover laterale destra (34R) alla base dei montanti e fissarle con bulloni (40).

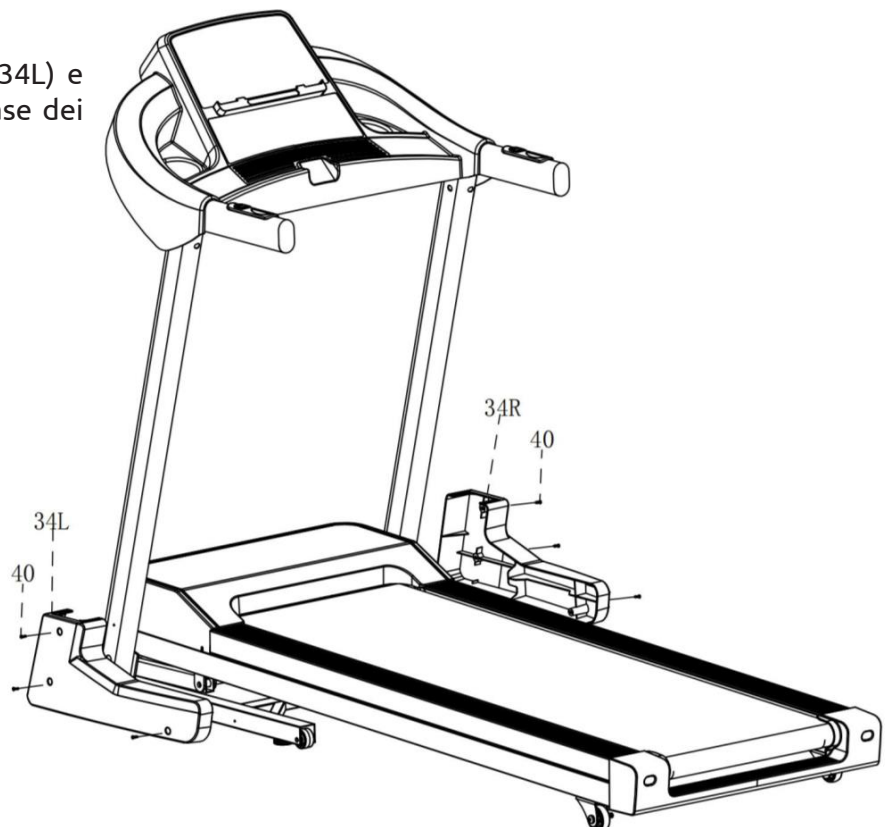

STEP 4

- a.** Serrare a fondo tutta la bulloneria.
- b.** Collegare il cavo di alimentazione alla rete domestica e accendere l'interruttore principale O/I.
- c.** Posizionare la chiavetta di sicurezza sull'apposito spazio al centro della console.

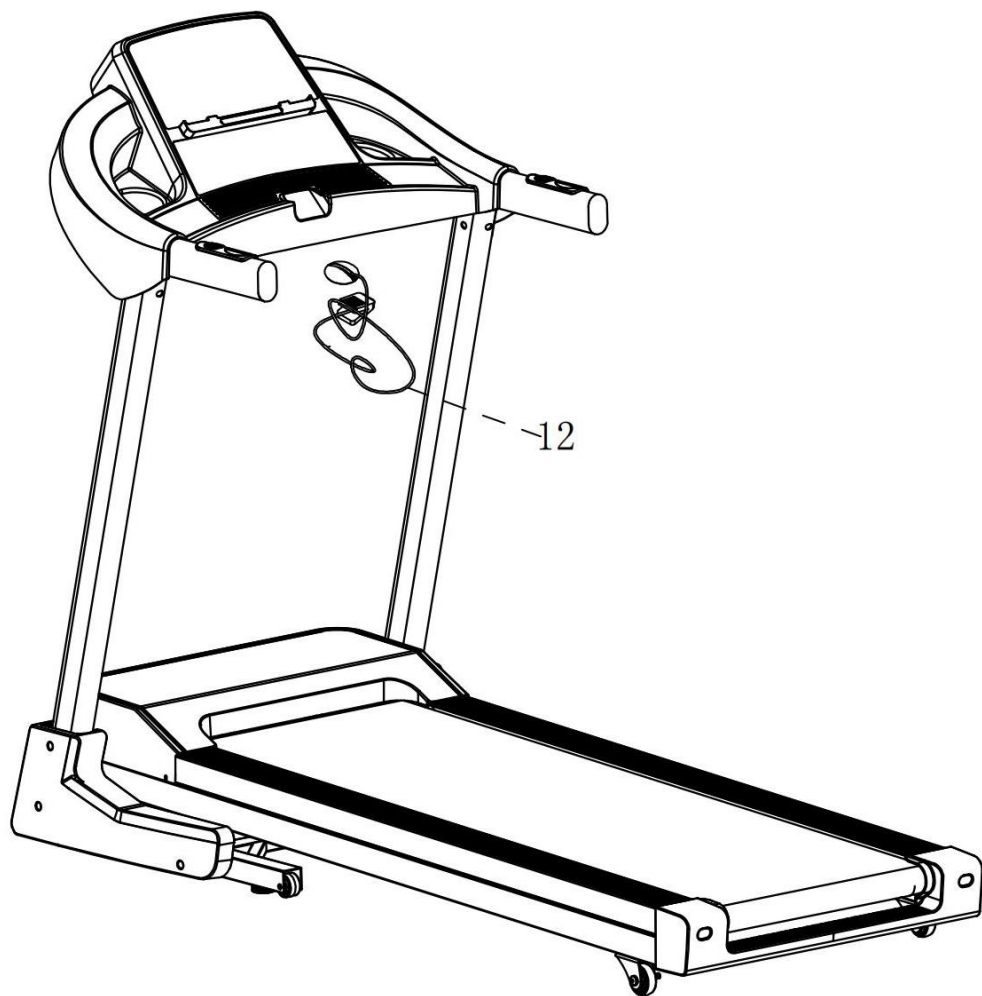

3.3 LIVELLAMENTO DEL TAPIS ROULANT



Le ruote posteriori fungono anche da livellamento in caso di dislivelli della superficie d'appoggio:

- a.** Svitare leggermente la vite di fissaggio della ruota o di entrambe le ruote a seconda dell'esigenza.
- b.** Girare la ruota in posizione tale che consenta un appoggio stabile della macchina sulla superficie.
- c.** Serrare la vite di fissaggio della ruota.

RUOTE POSTERIORI

3.4 SPOSTAMENTO DELL'ATTREZZO



PRIMA DELLO SPOSTAMENTO SPEGNERE COMPLETAMENTE IL TAPPETO AGENDO SULL'INTERRUTTORE PRINCIPALE E SCOLLEGARLO DALLA RETE ELETTRICA. LO SPOSTAMENTO È POSSIBILE SOLO SU UNA SUPERFICIE PIANA E REGOLARE.

1 - APERTURA

Afferrare la pedana con entrambe le mani. Agire sul pistone idraulico con il piede e poi lasciare scendere la pedana dolcemente fino a terra.

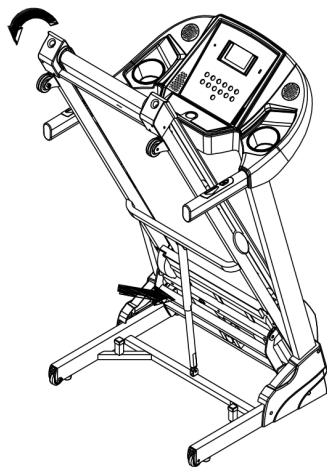

2 - CHIUSURA

Spegnere completamente il tappeto e sconnetterlo dalla rete elettrica. Richiudere l'attrezzo, alzando la pedana e spingendola verso la console fino a sentire un "click" in corrispondenza del pistone idraulico.

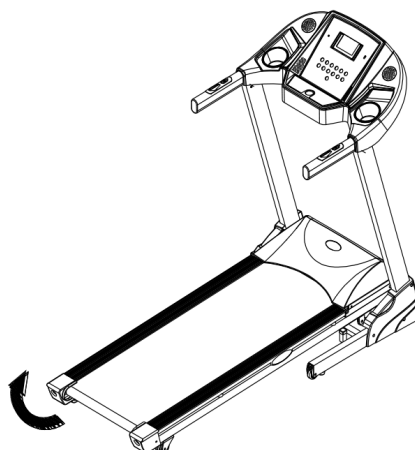

3 - SPOSTAMENTO

Per un trasporto sicuro, procedere alla chiusura del tappeto ed assicurarsi che la pedana sia bloccata in posizione verticale.

Afferrare la pedana all'estremità vicino ai coprirulli. Appoggiare il piede sul telaio base (L) e inclinare verso di sé il tapis roulant fino a quando le due ruote di spostamento toccano terra. Spostare con attenzione l'attrezzo nella posizione desiderata.



ACCERTARSI CHE LA PEDANA SIA BLOCCATA IN POSIZIONE VERTICALE PRIMA DI EFFETTUARE LO SPOSTAMENTO, PER IL QUALE POTREBBERO ESSERE NECESSARIE DUE PERSONE.

4.0 SUGGERIMENTI PER L'UTILIZZO DEL TAPIS ROULANT

- a.** Durante i primi utilizzi dell'attrezzo prendere prima confidenza con i comandi e con le funzioni dello stesso. Procedere gradualmente all'utilizzo dell'attrezzo e familiarizzare utilizzando il programma manuale prima che quelli preimpostati.
- b.** Inserire la chiave di sicurezza al centro della console, ed applicare l'estremità con la clip ai propri indumenti.
- c.** Prima di avviare il nastro posizionarsi con i piedi sulle pedane laterali, salire sul nastro dopo che il ha iniziato a scorrere a velocità bassa.
- d.** Premendo il tasto STOP la macchina interromperà la sua corsa. La corsa si arresterà anche nel caso venga tolta al chiave di sicurezza.
- e.** Usare i corrimano in caso ci si senta insicuri.
- f.** Cominciare con una andatura lenta e quindi aumentare gradualmente.
- g.** L'attrezzo può essere utilizzato da una sola persona alla volta.
- h.** Camminare rivolgendosi verso la console e non cambiare direzione durante l'esercizio.

4.1 FUNZIONE DELLA CHIAVE DI SICUREZZA E DEL PULSANTE DI EMERGENZA



PRIMA DI AVVIARE L'ESERCIZIO APPLICARE LA CLIP CHE SI TROVA ALL'ESTREMITÀ DEL CORDINO DELLA CHIAVE DI SICUREZZA AI PROPRI INDUMENTI. NON UTILIZZARE IL TAPIS ROULANT SENZA QUESTO IMPORTANTE DISPOSITIVO DI SICUREZZA.

FUNZIONE DELLA CHIAVE DI SICUREZZA

Prima di cominciare l'esercizio, applicare la clip della chiavetta di sicurezza ad un indumento ed inserire l'altra estremità sull'apposito spazio sulla consolle. In caso di caduta, la chiavetta di sicurezza si staccherà e il tappeto bloccherà la corsa.

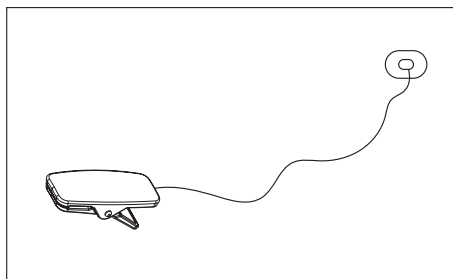

Chiave di sicurezza

5.0 CENTRATURA DEL NASTRO

Se durante l'utilizzo il nastro scorrevole tende a spostarsi verso il lato destro/sinistro della pedana, eseguite le seguenti operazioni:

1. Interrompete l'allenamento e spegnete il tappeto con il tasto ON/OFF.
2. Utilizzando la chiave a L in dotazione intervenite sulle viti di regolazione (vedi figura). Girate il cilindro in senso orario. **Non eseguite più di 1/4 di giro alla volta.**
3. Agite sul lato destro se volete spostare il nastro verso sinistra e viceversa.
4. Effettuate questa operazione su entrambi i lati se necessario.
5. Accendete il tapis roulant e osservate il nastro per alcuni secondi per assicurarvi che il problema sia stato risolto. In caso contrario ripetere la procedura.

A

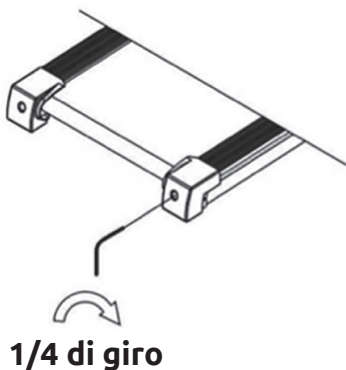

B

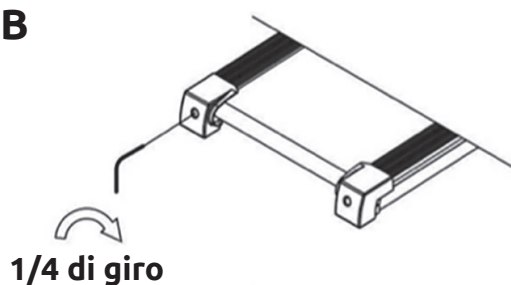

5.1 TENSIONAMENTO DEL NASTRO

a. Se il nastro scorrevole risulta poco teso, avvite in senso orario entrambe le viti di regolazione. Non effettuate più di 1/4 di giro alla volta.

b. Se il nastro risulta troppo teso svitare in senso antiorario le viti di regolazione (non eseguite più di 1/4 di giro alla volta).

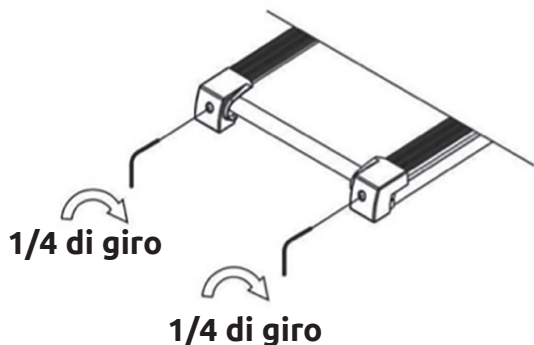

Un tensionamento eccessivo del nastro può provocare la rottura dei cuscinetti, dei rulli e del motore.

6.0 ISTRUZIONI DEL COMPUTER



FUNZIONE DEI TASTI

TASTO START: Avvia il tappeto dopo un countdown di 5 secondi.

TASTO STOP: Durante l'esercizio premerlo per arrestare la corsa.

VELOCITÀ ▲/▼: Durante l'impostazione variano i valori inseriti, durante l'esercizio variano la velocità di esercizio. Tenere premuto a lungo uno dei due tasti per variare più rapidamente.

INCLINAZIONE ▲/▼: aumentano o diminuiscono il livello di inclinazione. Consentono l'inserimento dei valori obiettivo. Tenendo premuto il tasto per più di 2 secondi, sarà possibile una più rapida impostazione del dato.

TASTO PROG. (PROGRAMMI): Quando il tappeto è fermo in modalità stand by, premere questo tasto per scegliere ciclicamente tra i programmi preimpostati.

TASTO SELEZ. (SELEZIONE): Quando il tappeto è in modalità stand by premere questo tasto per entrare nell'impostazione dei valori obiettivo per l'allenamento.

PULSANTI di SELEZIONE RAPIDA INCLINAZIONE 4/8/12: Consentono di selezionare rapidamente il livello di inclinazione preimpostato desiderato.

PULSANTI di SELEZIONE RAPIDA VELOCITÀ 4/8/12: Consentono di selezionare rapidamente una velocità preimpostata.

VISUALIZZAZIONI DELLA CONSOLE

DIST (Distanza): Indica la distanza percorsa o rimasta da percorrere. Range 0.00-99.9 Km.

TIME (TEMPO): Indica la durata dell'allenamento o il conto alla rovescia. Range 00:00-99:59 min.

INCLINE (INCLINAZIONE): Visualizza il livello di inclinazione del tappeto. Range 0-18.

CAL (CALORIE) / PULSE (PULSAZIONI): Visualizza la stima delle calorie consumate. Range 0.0-99. In alternanza indica la stima del battito cardiaco (valore indicativo). Range 50-200 BPM.

SPEED (VELOCITÀ): Visualizza la velocità di esercizio. Range 0,8-18 km/h. Visualizza anche il programma preimpostato selezionato.

STEPS (PASSI): Visualizza i passi compiuti. Range 0-99999 passi.

UTILIZZO

Avvio rapido

1. Accendere l'interruttore principale del tappeto.
2. Inserire la chiave di sicurezza magnetica nell'apposito spazio al centro della console ed applicare l'estremità con la clip ai propri indumenti.
3. Posizionarsi sulle pedane poggiapiedi laterali.
4. Premere il tasto START, la macchina si avvierà alla minima velocità dopo un countdown di 3 secondi.
5. Salire sul nastro corsa e cominciare a camminare.
6. Modificare la velocità d'esercizio usando i tasti VELOCITÀ ▲/▼, i tasti di selezione rapida della velocità oppure i comandi sui corrimano.
7. Modificare l'inclinazione utilizzando i tasti INCLINAZIONE ▲/▼ o i tasti di selezione rapida dell'inclinazione oppure i comandi sui corrimano.
8. Per terminare l'esercizio premere il tasto STOP. La corsa si arresterà anche nel caso venga tolta la chiave di sicurezza.
9. Spegnerne l'interruttore principale e togliere la chiave di sicurezza per evitare l'utilizzo accidentale da parte di bambini.

Modalità conto alla rovescia

Quando il tappeto è in modalità stand by è possibile impostare dei valori obiettivo per il proprio allenamento come la durata, la distanza o le calorie.

1. Accendere l'interruttore principale del tappeto.
2. Inserire la chiave di sicurezza magnetica nell'apposito spazio al centro della console ed applicare l'estremità con la clip ai propri indumenti.
3. Posizionarsi sulle pedane poggiapiedi laterali.
4. In modalità stand-by premere il tasto SELEZIONE fino a posizionarsi sul dato che si vuole impostare come obiettivo tra TIME = TEMPO / DISTANCE = DISTANZA / CALORIES = CALORIE, il relativo valore comincerà a lampeggiare.
5. Utilizzare i pulsanti velocità +/- per variare il valore obiettivo
6. Confermare ed avviare l'esercizio con il tasto START. Dopo il countdown il tapis roulant si avvierà alla velocità minima.
7. Salire sul nastro corsa e cominciare a camminare.
8. Regolare a piacimento velocità e inclinazione
9. Nel caso si desideri terminare l'esercizio prima del raggiungimento dell'obiettivo, premere il tasto STOP o togliere la chiave di sicurezza.
10. Spegnerne l'interruttore principale e togliere la chiave di sicurezza per evitare l'utilizzo accidentale da parte di bambini.

6.1 PROGRAMMI

1. Accendere l'interruttore principale del tappeto.
2. Inserire la chiave di sicurezza magnetica nell'apposito spazio al centro della console ed applicare l'estremità con la clip ai propri indumenti.
3. Posizionarsi sulle pedane poggipiedi laterali.
4. Premere il tasto PROG. (PROGRAMMI) per selezionare il programma desiderato.
5. Impostare la durata dell'esercizio utilizzando i tasti VELOCITA' ▲/▼.
6. Confermare la scelta con il tasto SELEZIONE e avviare il programma mediante il tasto START.
7. Salire sul nastro corsa e cominciare a camminare.
8. Ogni programma è suddiviso in 10 intervalli, con velocità e/o livello di inclinazione diversi. Al passaggio alla sezione successiva, il sistema varierà la velocità e/o l'inclinazione a seconda del programma.
9. Per terminare l'esercizio premere il tasto STOP. La corsa si arresterà anche nel caso venga tolta la chiave di sicurezza.
10. Spegnerne l'interruttore principale e togliere la chiave di sicurezza per evitare l'utilizzo accidentale da parte di bambini.

La tabella qui sotto riporta il funzionamento dei vari programmi:

		Durata di ciascun intervallo = Tempo impostato/10									
		1	2	3	4	5	6	7	8	9	10
P01	VELOCITÀ	2	4	3	4	3	5	4	2	5	3
	INCLINAZIONE	1	2	3	3	1	2	2	3	2	2
P02	VELOCITÀ	2	5	4	6	4	6	4	2	4	2
	INCLINAZIONE	2	2	2	3	2	2	3	4	4	4
P03	VELOCITÀ	2	5	4	5	4	5	4	2	3	2
	INCLINAZIONE	2	2	2	3	3	3	3	2	2	2
P04	VELOCITÀ	3	6	7	5	8	5	9	6	4	3
	INCLINAZIONE	2	2	3	3	3	3	3	3	2	2
P05	VELOCITÀ	3	6	7	5	8	6	7	6	4	3
	INCLINAZIONE	1	1	1	3	3	3	3	3	2	2
P06	VELOCITÀ	2	8	6	4	5	9	7	5	4	3
	INCLINAZIONE	2	2	2	2	3	3	3	3	2	2
P07	VELOCITÀ	2	6	7	4	4	7	4	2	4	2
	INCLINAZIONE	4	4	6	6	6	6	6	6	6	3
P08	VELOCITÀ	2	4	6	8	7	8	6	2	3	2
	INCLINAZIONE	3	4	4	4	4	4	4	3	3	3
P09	VELOCITÀ	2	4	5	5	6	5	6	3	3	2
	INCLINAZIONE	3	3	3	2	2	2	4	4	4	2

		Durata di ciascun intervallo = Tempo impostato/10									
		1	2	3	4	5	6	7	8	9	10
P10	VELOCITÀ	2	3	5	3	3	5	3	6	3	3
	INCLINAZIONE	4	5	8	8	9	5	7	6	3	2
P11	VELOCITÀ	3	5	8	8	9	5	7	6	3	2
	INCLINAZIONE	4	5	5	5	5	9	9	9	6	6
P12	VELOCITÀ	2	5	5	4	4	6	4	2	3	4
	INCLINAZIONE	3	3	4	6	6	6	6	6	6	3
P13	VELOCITÀ	3	5	7	8	9	10	8	6	4	3
	INCLINAZIONE	2	2	2	3	3	3	3	3	4	4
P14	VELOCITÀ	2	4	6	8	10	10	8	6	4	2
	INCLINAZIONE	4	4	4	4	8	8	8	8	4	4
P15	VELOCITÀ	3	4	7	8	10	9	8	6	5	4
	INCLINAZIONE	3	3	3	5	5	5	5	5	6	2
P16	VELOCITÀ	2	3	5	4	5	5	7	5	4	2
	INCLINAZIONE	2	2	2	4	4	4	6	6	1	1
P17	VELOCITÀ	2	6	8	3	9	4	12	4	3	2
	INCLINAZIONE	5	5	5	5	3	3	3	3	1	1
P18	VELOCITÀ	1	5	4	5	9	5	4	5	3	2
	INCLINAZIONE	5	5	8	8	8	8	7	7	2	2
P19	VELOCITÀ	3	4	8	4	3	8	6	4	3	1
	INCLINAZIONE	4	4	4	4	4	3	3	3	1	1
P20	VELOCITÀ	3	2	3	6	6	6	6	5	3	3
	INCLINAZIONE	3	3	5	5	5	5	2	2	2	2
P21	VELOCITÀ	2	6	5	6	8	6	7	4	3	2
	INCLINAZIONE	3	3	3	3	4	4	1	1	2	2
P22	VELOCITÀ	2	4	6	8	10	8	6	4	6	6
	INCLINAZIONE	2	2	6	6	6	6	3	3	3	3
P23	VELOCITÀ	2	3	6	8	4	2	7	8	12	1
	INCLINAZIONE	3	3	3	3	5	5	5	5	2	2
P24	VELOCITÀ	2	4	6	4	6	8	10	8	6	4
	INCLINAZIONE	2	5	5	5	5	5	3	3	3	3
P25	VELOCITÀ	2	2	2	6	6	10	11	4	8	2
	INCLINAZIONE	5	5	8	8	8	3	3	5	5	1

PROGRAMMI UTENTE

Oltre ai programmi preimpostati, sono presenti tre programmi specifici per l'utilizzatore denominati U1, U2 e U3. L'utilizzatore può impostare la velocità e l'inclinazione desiderate e memorizzare il programma.

1. Premere il tasto PROG. fino a visualizzare un programma tra U1, U2 e U3. Confermare la scelta con il tasto SELEZIONE.
2. Impostare la durata dell'esercizio utilizzando i tasti VELOCITA'/INCLINAZIONE e confermare con il tasto SELEZIONE.
3. Si entra ora nella fase di impostazione dei valori di velocità e inclinazione per i vari intervalli di tempo, per un totale di 10 intervalli.
3. Inserire la velocità desiderata con i tasti VELOCITA' e l'inclinazione desiderata con i tasti INCLINAZIONE. Confermare con il tasto SELEZIONE e passare all'intervallo di tempo successivo.
- e. Procedere allo stesso modo fino a concludere l'inserimento dei parametri per ogni intervallo.
- f. Il programma personalizzato è ora memorizzato e potrà essere utilizzato alle successive accensioni del tapis roulant. La console varierà automaticamente velocità e inclinazione dell'esercizio in base ai parametri inseriti.

TEST BODY FAT (fat)

1. Dalla schermata iniziale, premere il tasto PROG. (PROGRAMMI) fino a selezionare la funzione FAT.
2. Premere il tasto SELEZIONE per spostarsi fra i parametri e confermare i valori ed utilizzare i tasti VELOCITA'+/- per variare i valori:
 - F-1 Sesso > 0= maschio / 1 = femmina
 - F-2 Età > Range 10-99
 - F-3 Altezza > Range 100-240 cm
 - F-4 Peso > Range 20-160 Kg
3. Al termine dell'inserimento dei propri parametri comparirà "F-5" appoggiare le mani sui rilevatori pulsazione posti sui corrimano per 8 secondi. Al termine della rilevazione apparirà il vostro indice corporeo:

F-1	Sesso	01-Maschio	02-Femmina
F-2	Età	10-99 anni	
F-3	Altezza	100-200 cm	
F-4	Peso	20-150 Kg	
F-5	Indice di massa grassa	≤19	Sottopeso
		20-25	Normale
		26-29	Sovrappeso
		≥30	Obesità

PROGRAMMA HEART RATE CONTROL (HRC, solo con fascia toracica indossata, optional)

I programmi HRC (Controllo del battito Cardiaco) sono allenamento guidato dalle caratteristiche fisiche (resistenza cardiaca) dell'utente. Questi programmi regolano automaticamente la velocità e l'inclinazione del tappeto durante la sessione di allenamento allo scopo di mantenere il numero di pulsazioni cardiache al livello impostato.

La frequenza cardiaca stimata ottimale da mantenere è situata tra il 60% e il 75% della frequenza massima teorica di pulsazioni (calcolata con la formula: 220 meno l'età dell'utente).

Questa frequenza cardiaca permette di bruciare le calorie derivanti dall'ossidazione dei grassi mentre se si mantiene un regime tra il 75%-85% della Frequenza massima teorica apporta un notevole miglioramento delle capacità aerobiche (respiratorie e cardiache). I programmi HRC funzionano solo se utilizzati indossando la fascia cardio (opzionale).

1. Selezionare il programma HRC (controllo battito cardiaco) desiderato attraverso il tasto "PROG."
 - HR1 prevede una velocità massima di 8 km/h
 - HR2 prevede una velocità massima di 9 km/h
 - HR3 prevede una velocità massima di 10 km/h
2. Impostare la propria età utilizzando i tasti VELOCITA' o INCLINAZIONE. Premere il tasto SELEZIONE per confermare.
3. Il sistema proporrà un battito cardiaco obiettivo in base all'età impostata. Variare il valore preimpostato che appare utilizzando i tasti VELOCITÀ o INCLINAZIONE.

4. Premere il tasto SELEZIONE per entrare nell'impostazione della durata dell'esercizio, inserire il valore desiderato utilizzando i tasti VELOCITÀ o INCLINAZIONE. Premere il tasto SELEZIONE per confermare.
5. Premere il tasto START per avviare il programma HRC.
6. Durante l'esercizio il computer rileverà il battito cardiaco e varierà la velocità e/o l'inclinazione di conseguenza:
 - aumenterà di 0,5 km/h alla volta la velocità fino a portare la frequenza cardiaca attorno al valore obiettivo;
 - nel caso alla velocità massima la frequenza obiettivo non fosse raggiunta, il sistema aumenterà l'inclinazione.
 - Quando la frequenza cardiaca rilevata supera la frequenza cardiaca obiettivo, l'inclinazione verrà ridotta di 1 livello ogni 10 secondi fino allo 0;
 - se la frequenza cardiaca rilevata è ancora superiore a quella obiettivo, la velocità verrà ridotta di 0,5 km/h ogni 10 secondi.
 Nel caso non venga rilevato battito cardiaco, la finestra PULSE mostrerà il valore 0. In assenza di segnale per più di 30 secondi, il programma verrà automaticamente concluso.
7. Premere il tasto STOP per fermare l'esercizio.

AVVERTENZA

DURANTE L'UTILIZZO DEL PROGRAMMA HRC NON RIPRODURRE MUSICA PER EVITARE INTERFERENZE NELLA RILEVAZIONE DELLA FREQUENZA CARDIACA. SE LA FREQUENZA CARDIACA VISUALIZZATA È TROPPO VARIABILE, VERIFICARE LA PRESENZA NELLE VICINANZE DI SORGENTI ELETTRROMAGNETICHE CHE POSSANO CREARE INTERFERENZE.

6.2 COME INDOSSARE LA FASCIA CARDIO

1. Attaccare il trasmettitore alla fascia elastica usando le clip.
2. Posizionare il trasmettitore al centro del torace, immediatamente sotto i muscoli pettorali. Indossare il trasmettitore direttamente sulla pelle assicura una più precisa misurazione delle pulsazioni.
3. Stringere la fascia il più possibile evitando però che diventi troppo stretta e ostacoli il movimento.
4. Inumidire il lato interno del trasmettitore prima di iniziare l'allenamento.
5. Indossare la fascia cardio alcuni minuti prima di iniziare l'allenamento.
6. È necessario non allontanarsi più di un metro dalla console durante l'allenamento per consentire alla fascia cardio di trasmettere dei valori attendibili al ricevitore posizionato nella console.

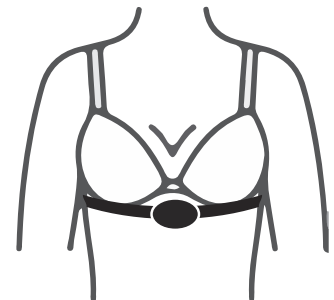
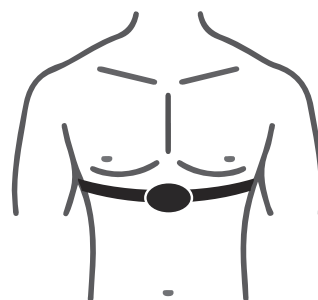

AVVERTENZA

IL TRASMETTITORE SI ATTIVA AUTOMATICAMENTE NON APPENA RICEVE UN SEGNALE DAL CUORE DELL'UTENTE. SI DISATTIVA QUANDO NON RICEVE PIU' ALCUN SEGNALE. ANCHE SE IL TRASMETTITORE È RESISTENTE ALL'ACQUA PUO' ESSERE DANNEGGIATO DALL'UMIDITÀ ED È DUNQUE NECESSARIO ASCIUGARLO ACCURATAMENTE DOPO L'USO PER PROLUNGARE IL FUNZIONAMENTO DELLE BATTERIE. NON USARE LA FASCIA CARDIO E IL PROGRAMMA DI CONTROLLO DELLE PULSAZIONI SE SUL DISPLAY NON APPARE UN VALORE STABILE E/O ATTENDIBILE. IL MALFUNZIONAMENTO DEL TRASMETTITORE CARDIO PUÒ ESSERE CAUSATO DA INTERFERENZE ELETTRROMAGNETICHE (DOVUTE A PICCOLI ELETTRODOMESTICI, FORNI A MICROONDE, TELEVISORI, SISTEMI DI ALLARME PER ABITAZIONI), NON CORRETTO ASSEMBLAGGIO DELLA CONSOLE, INSTABILITÀ DELL'ATTEZZO SUL PIANO D'APPOGGIO.

6.3 RILEVAZIONE BATTITO CARDIACO tramite sensori hand pulse

Quando la macchina è in funzione, afferrare le placche cardio poste sui maniglioni corrimano le maniglie per 30 secondi e il display mostrerà la stima della frequenza cardiaca.



IL VALORE RILEVATO È SOLAMENTE DI RIFERIMENTO E NON PUÒ ESSERE CONSIDERATO UN PARAMETRO MEDICO.



SE LA FREQUENZA CARDIACA VISUALIZZATA È TROPPO VARIABILE, VERIFICARE LA PRESENZA NELLE VICINANZE DI SORGENTI ELETTROMAGNETICHE CHE POSSANO CREARE INTERFERENZE.

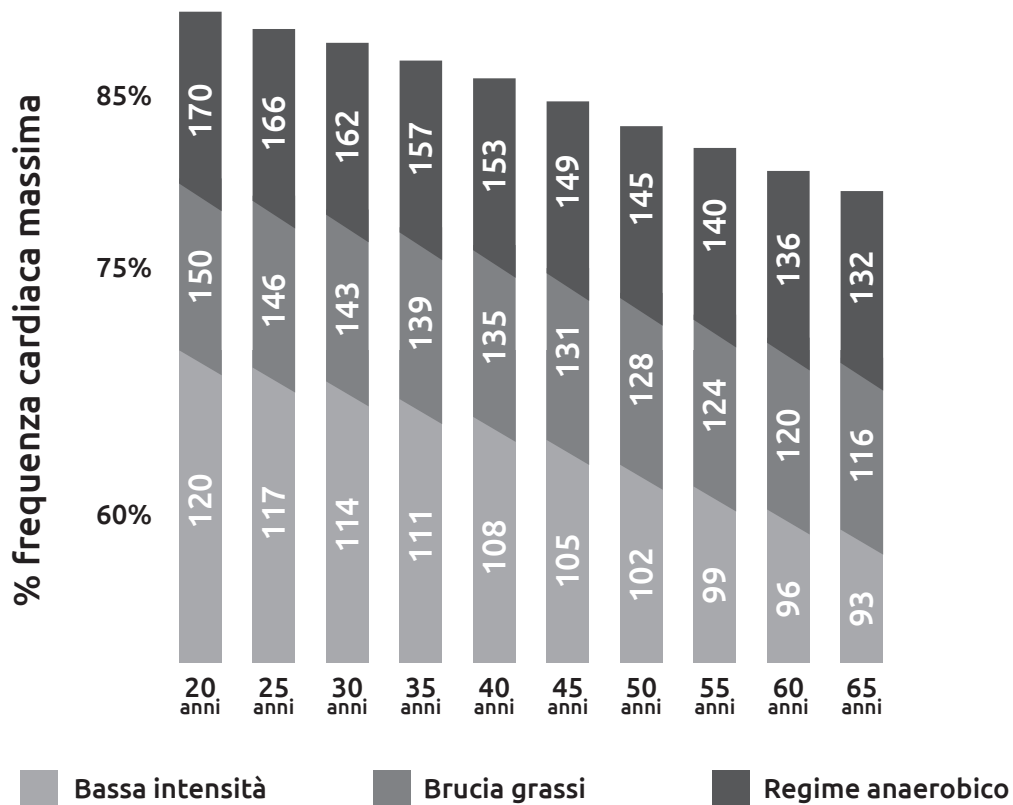

6.4 CONNETTIVITÀ BLUETOOTH®

Questo tappeto dispone di una connessione Bluetooth per connettere i propri dispositivi e ascoltare la musica attraverso gli altoparlanti del tapis roulant.

- Dispone inoltre di connessione Bluetooth per l'utilizzo del tapis roulant attraverso le apps interattive Fitshow e Kinomap (abbonamento non incluso):

- a. Dal proprio app store scaricare la app FitShow e Kinomap.
- b. Accendere il Bluetooth sul proprio dispositivo.
- c. Avviare la app sul dispositivo e ricercare il proprio tapis roulant.
- d. Sarà possibile vedere i propri dati di allenamento sul proprio dispositivo o utilizzare scenari di allenamento.

7.0 MANUTENZIONE

È CONSIGLIABILE MANTENERE SEMPRE L'ATTREZZO PULITO E PRIVO DI POLVERE. NON UTILIZZARE SOSTANZE INFIAMMABILI O SOLVENTI PER LA PULIZIA. PRIMA DI QUALSIASI OPERAZIONE DI PULIZIA O MANUTENZIONE SPEGNERE IL TAPPETO UTILIZZANDO IL TASTO ON/OFF E STACCARE LA SPINA DI ALIMENTAZIONE DAL MURO.

Ispezionare periodicamente la macchina in modo da verificare l'integrità ed il corretto serraggio della bulloneria e provvedere tempestivamente alla sostituzione di eventuali parti danneggiate/usurate. In caso venga riscontrata qualche anomalia inibirne l'utilizzo fino a che l'attrezzo non sia stato riparato.

PULIZIA

Dopo ogni sessione di allenamento è necessario rimuovere i residui di sudore in quanto estremamente corrosivi. Utilizzare un panno in microfibra umido. Prestare attenzione a non strofinare troppo energicamente la console e i tasti.



NON utilizzare sostanze infiammabili o nocive per la fase di pulizia, preferire prodotti a base d'acqua e panni morbidi.

NON utilizzare solventi contenenti derivati del petrolio come acetone, benzene oppure oli contenenti sostanze a base di cloro e l'ammoniaca perché potrebbero danneggiare le parti di plastica.

NON lubrificare con olio o grasso meccanico.



LISTA DI CONTROLLO PER LA MANUTENZIONE

AZIONE	FREQUENZA
Pulire ed asciugare con panno morbido inumidito con detergente leggero, impugnature, monitor e altre parti macchiate di sudore.	Dopo ogni utilizzo
Provvedere alla lubrificazione del nastro corsa.	Vedere relativo capitolo
Rimuovere con uno straccio la polvere eventualmente depositata sul tapis roulant, in particolare da monitor, pedane poggiapiedi, impugnature e nastro corsa. Sollevare l'inclinazione del tapis al massimo livello e servendosi di un'aspirapolvere pulire il pavimento sotto la pedana e attorno il vano motore.	Ogni 7/15 giorni
Controllare il serraggio di bulloni, viti e altri sistemi di bloccaggio struttura.	Mensilmente
Lubrificare perni del telaio inclinazione e perno motore inclinazione.	Ogni 2 mesi
Con apparecchio scollegato dalla rete elettrica, rimuovere la cover motore e passare l'aspirapolvere all'interno del vano motore. (Usare beccucci piccoli).	Ogni 6 mesi
Effettuare la procedura di tensionamento del nastro corsa (Vedere relativo capitolo)	Quando il nastro corsa tende a bloccarsi
Effettuare la procedura di centratura del nastro corsa (Vedere relativo capitolo)	Quando il nastro corsa si sposta lateralmente

7.1 SOLUZIONE DI ALCUNI PROBLEMI

PROBLEMA	CAUSA	SOLUZIONE
E01	La console non riceve il segnale.	Verificare la buona connessione e integrità dei cavi tra console e controller.
E02	Sotto voltaggio.	Contattare l'assistenza.
E03	Assenza di segnale dal sensore.	Verificare il posizionamento, la pulizia e l'integrità del sensore di velocità.
E04	Problema all'inclinazione.	Rivolgersi all'assistenza.
E05	Protezione da sovraccarico.	Verificare la periodica lubrificazione del nastro. Riavviare la macchina.
E08	Problema al controller.	Verificare la buona connessione e integrità dei cavi. Se il problema persiste rivolgersi all'assistenza.

N.B. Spesso si attiva l'operazione di protezione a causa di sovraccarico perché non si è provveduto a lubrificare in modo corretto il tappeto.

1. Provare a spegnere e a riaccendere il tappeto
2. Lubrificare il tappeto seguendo le istruzioni presenti nel manuale d'uso
3. Mantenere la superficie di corsa pulita
4. Controllare la tensione tra il rullo e il nastro di corsa
5. Una superficie di corsa danneggiata può aumentare la possibilità di errore

8.0 CONSIGLI PER L' ALLENAMENTO

Prima di cominciare ad utilizzare il prodotto è consigliato consultare il proprio medico per una verifica delle proprie condizioni di salute ed eventuali precauzioni da prendere nello svolgimento di questa attività fisica. Per chi utilizza per la prima volta un attrezzo, senza essersi allenato in precedenza, consigliamo di cominciare con gradualità l'allenamento, limitandolo a 3 volte a settimana, utilizzando basse velocità e svolgendo brevi sedute. Per chi invece svolge già un'attività sportiva ed intende raggiungere specifici obiettivi, consigliamo di rivolgersi ad un personal trainer.

QUANTO SPESSO BISOGNA ALLENARSI

Bisogna allenarsi tre o quattro volte a settimana per migliorare la propria tonicità muscolare e l'apparato cardio-vascolare.

QUANTO INTENSAMENTE BISOGNA ALLENARSI

L'intensità dell'esercizio fisico si riflette nel numero delle pulsazioni. L'allenamento deve essere sufficientemente rigoroso per rinforzare i muscoli del cuore e migliorare il sistema cardiocircolatorio. Prima di iniziare l'allenamento consultare un medico per verificare le proprie condizioni di salute e conseguentemente il tipo di allenamento.

QUANTO A LUNGO BISOGNA ALLENARSI

Un allenamento intenso condiziona il funzionamento di cuore, polmoni e muscoli. Più ci si allena, sempre all'interno del proprio valore massimo di pulsazioni, più il corpo trarrà beneficio dall'allenamento, in particolare le funzioni aerobiche miglioreranno di molto. Per iniziare, effettuare un esercizio ritmico di 2 o 3 minuti, poi controllare le pulsazioni

LIVELLO	DURATA
SETTIMANA 1 allenamento non intenso	6-12 minuti
SETTIMANA 2 allenamento non intenso	10-16 minuti
SETTIMANA 3 allenamento moderato	14-20 minuti
SETTIMANA 4 allenamento moderato	18-24 minuti
SETTIMANA 5 allenamento moderato	22-28 minuti
SETTIMANA 6 allenamento leggermente più intenso	20 minuti
SETTIMANA 7 inserire una pausa nell'allenamento	3 minuti di esercizio moderato e poi fare esercizio più intenso per altri 24 minuti

8.1 STRETCHING PRE E POST ALLENAMENTO

Prima di ogni allenamento è consigliato fare 5-10 minuti di stretching per riscaldare la muscolatura. Ripeterlo anche al termine della sessione di allenamento.

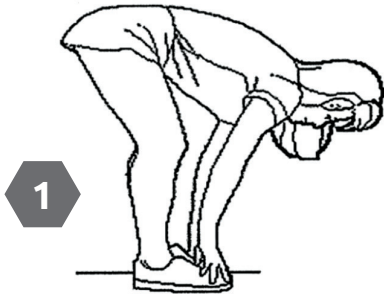

1

1. TOCCARE LA PUNTA DEI PIEDI

Piegati lentamente in avanti, lasciando rilassare la schiena e le spalle mentre allunghi le mani verso i piedi, allungati il più possibile e trattieni per 15 secondi. Ritorna alla posizione di partenza e ripeti 3 volte. (Immagine 1)

2. ALLUNGAMENTO ARTI INFERIORI

Siediti con la gamba destra estesa. Appoggia la pianta del piede sinistro contro la coscia interna destra. Allunga la punta del piede il più lontano possibile. Trattieni per 15 secondi. Rilascia e poi ripeti con la gamba sinistra. Ripeti per 3 volte per ogni gamba. (Immagine 2)

2

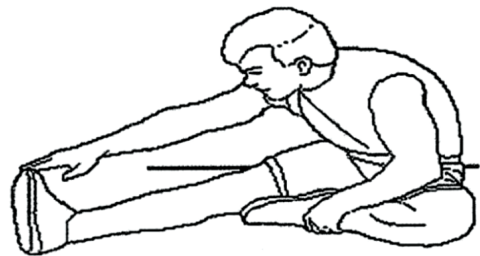

3

3. STRETCHING POLPACCIO

Appoggiate con le mani ad un muro con la gamba sinistra davanti alla destra.

Tieni la gamba destra dritta e il piede sinistro sul pavimento, quindi piega la gamba sinistra e piegati in avanti spostando i fianchi verso il muro, trattieni per 15 secondi. Quindi rilassati e ripeti 3 volte per ogni gamba (Immagine 3)

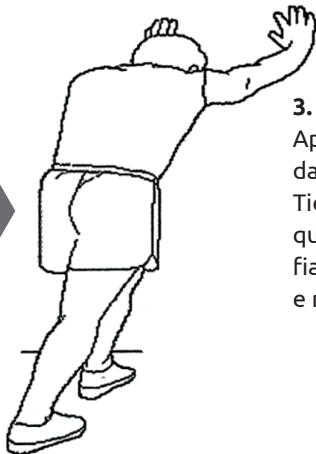

4. STRETCHING DEI QUADRICIPITI

Con una mano contro al muro per tenere l'equilibrio, fletti il ginocchio destro all'indietro avvicinando il tallone al gluteo mantenendo tesa la gamba sinistra. Trattieni per 15 secondi. Rilascia e quindi ripeti 3 volte per ciascun lato (Figura 4).

4



5



5. ALLUNGAMENTO INTERNO COSCIA

Siediti a terra a gambe incrociate unendo le piante dei piedi e tirandoli più vicino possibile all'inguine. Spingi delicatamente le ginocchia verso il pavimento aiutandoti con i gomiti. Trattieni per 15 secondi, rilassa e poi ripeti per 3 volte.

9.0 ESPLOSO

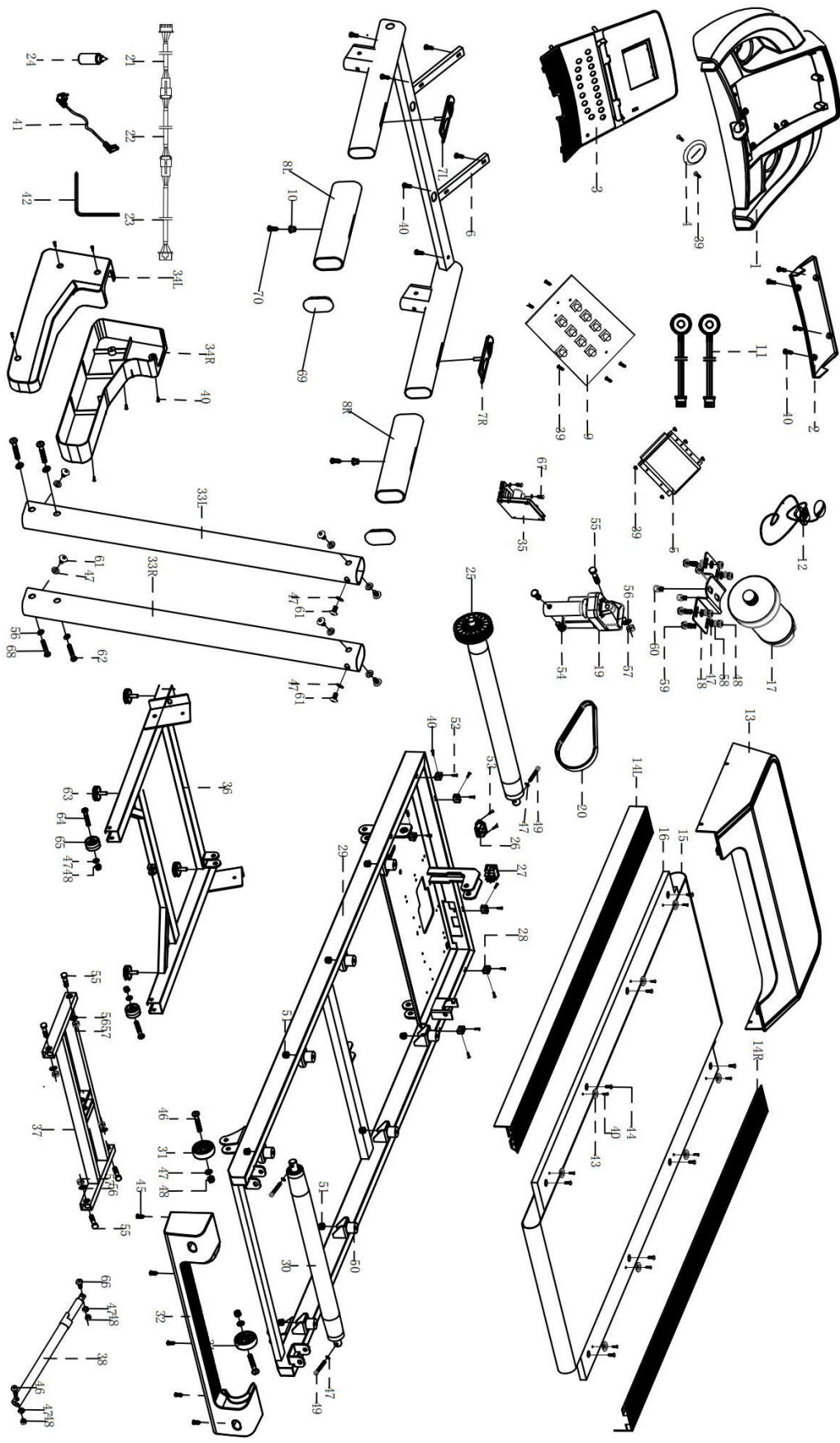

9.1 LISTA DELLE PARTI

No.	Descrizione	Q.tà
1	COVER SUPERIORE CONSOLE	1
2	COVER POSTERIORE CONSOLE	1
3	COVER DISPLAY	1
4	BASE SAFETY KEY	1
5	SCHEDA CONSOLE	1
6	TELAIO CORRIMANO	1
7	HAND PULSE	2
8	IMBOTTITURA CORRIMANO	2
9	TASTIERA	1
10	TAPPO	2
11	SPEAKER	2
12	SAFETY KEY	1
13	COVER MOTORE	1
14	PEDANA POGGIPIEDI	2
15	NASTRO CORSA	1
16	TAVOLA CORSA	1
17	MOTORE	1
18	PIASTRA FISSAGGIO MOTORE	1
19	MOTORE INCLINAZIONE	1
20	CINGHIA MOTORE	1
21	CAVO CONTROLLO SUPERIORE	1
22	CAVO CONTROLLO INTERMEDIO	1
23	CAVO CONTROLLO INFERIORE	1
24	OLIO SILICONICO	1
25	RULLO ANTERIORE	1
26	PRESA	1
27	INTERRUTTORE	1
28	CLIP FILETTATA	6
29	TELAIO PRINCIPALE	1
30	RULLO POSTERIORE	1
31	RUOTA DI REGOLAZIONE	2
32	TAPPO	1
33	MONTANTE SINISTRO E DESTRO	2
34	COVER LATERALE	2
35	CONTROLLER	1

No.	Descrizione	Q.tà
36	TELAIO BASE	1
37	TELAIO INCLINAZIONE	1
38	PISTONE	1
39	VITE $\Phi 3 \times 7$	14
40	VITE $\Phi 4.2 \times 16$	43
41	CAVO ALIMENTAZIONE	1
42	CHIAVE A BRUGOLA S5	1
43	SPESSORE POGGIPIEDI	8
44	VITE M6*25	8
45	VITE ST4.2*13	9
46	VITE M8*45	3
47	RONDELLA $\Phi 16 - \Phi 9 \times T1.6$	21
48	DADO M8	10
49	VITE M8*55	3
50	ELASTOMERO	8
51	DADO M6	8
52	VITE M4.2*25	6
53	VITE M4.2*13	2
54	VITE M10*30	2
55	VITE M10*45	5
56	RONDELLA $\Phi 10.5 - \Phi 21 \times 1.5$	7
57	DADO M10	5
58	RONDELLA $\Phi 8.1 - \Phi 13.5 \times 1.5$	4
59	VITE M8*20	4
60	VITE M8*10	2
61	VITE M8*16	8
62	VITE M8*50	2
63	PIEDINO REGOLABILE	4
64	VITE M8*50	2
65	RUOTA DI TRASPORTO	2
66	VITE M8*30	1
67	VITE M4*10	2
68	VITE M10*50	2
69	TAPPO CORRIMANO	2
70	VITE M4*35	2

10.0 GARANZIA

ATTREZZI JK FITNESS VALIDITÀ 24 MESI

DICHIARAZIONE DI GARANZIA DEGLI ATTREZZI PER HOME FITNESS A MARCHIO "JK FITNESS"

La presente Garanzia si intende aggiuntiva e non sostitutiva di ogni altro diritto di cui gode l'acquirente (cliente) del prodotto ed in particolare, non pregiudica in alcun modo i diritti del cliente stabiliti dalla normativa italiana di attuazione della Direttiva 1999/44/CE.

NORME GENERALI

Durata: JK FITNESS S.r.l., a norma di quanto stabilito qui di seguito, offre ai propri clienti una Garanzia degli attrezzi per home fitness, per un periodo di 24 mesi, a partire dalla data di acquisto e/o di consegna del prodotto.

Territorialità: La presente Garanzia è efficace soltanto per prestazioni in Garanzia da rendersi sul territorio Italiano e riguarda solamente prodotti con il marchio "JK FITNESS" commercializzati dalla JK FITNESS S.r.l., sul territorio italiano.

Validità: Lo scontrino fiscale e/o la fattura di acquisto e/o il DDT di consegna del prodotto al cliente, sono gli unici documenti che danno diritto alle prestazioni oggetto della presente Garanzia e dovranno essere esibiti all'atto della richiesta di intervento, insieme al certificato di Garanzia originale JK FITNESS, debitamente compilato. JK FITNESS S.r.l. si riserva il diritto di rifiutarsi di adempiere alle obbligazioni oggetto della presente garanzia se le informazioni o i dati presenti sui documenti di acquisto e/o consegna del prodotto, sono stati alterati o cancellati dopo l'acquisto da parte del cliente o mancano nel momento di richiesta di intervento. Per eventuali sostituzioni di alcune parti dei componenti dell'attrezzo la Garanzia avrà una validità complessiva di 6 mesi sul pezzo sostituito.

LIMITAZIONI

JK FITNESS S.r.l. declina ogni responsabilità per eventuali danni che possano, direttamente o indirettamente, derivare a persone, animali domestici e cose in conseguenza della mancata osservanza delle istruzioni, indicazioni ed avvertenze contenute nel manuale d'uso e finalizzate a consentire il corretto montaggio ed il regolare funzionamento del prodotto.

La presente Garanzia non comprende:

- Controlli periodici o di manutenzione gratuiti oppure il risarcimento dei costi sostenuti per effettuarli.
- Riparazioni o sostituzioni gratuite o rimborso del prezzo di acquisto, relativi a prodotti che presentano malfunzionamenti causati da incuria e/o uso improprio non conforme a quanto dichiarato nel libretto d'uso che accompagna il prodotto all'atto di vendita, o a causa di fulmini, fenomeni atmosferici, sovratensioni e sovracorrenti, insufficiente od irregolare alimentazione elettrica, o uso scorretto o in contraddizione con le misure tecniche e/o di sicurezza richieste nel paese in cui viene utilizzato l'attrezzo ed il risarcimento di eventuali danni generati da tali prodotti.
- Risarcimento di danni dovuti all'insorgenza di infortuni o patologie correlate ad un uso improprio dei prodotti JK FITNESS, o comunque dipendenti da un uso diverso da quello specificato nel manuale d'uso che accompagna il prodotto all'atto dell'acquisto.
- Riparazioni o sostituzioni gratuite o rimborso del prezzo di acquisto per rimediare a malfunzionamenti derivanti da installazione del prodotto non conforme rispetto a quanto dichiarato dal manuale d'uso e installazione che accompagna il prodotto, e/o causati da interventi o modifiche al prodotto effettuate da centri di assistenza non autorizzati, effettuati senza autorizzazione da parte di JK FITNESS ed il risarcimento di eventuali danni generati da tali prodotti
- Costi di smontaggio, disinstallazione di prodotti nuovi, trovati danneggiati all'apertura dell'imballo.
- Risarcimento di danni accidentali o danni susseguenti a smarrimenti, mancato utilizzo del prodotto, danni causati da perdita di informazioni memorizzate dal cliente in qualsiasi forma.
- Sostituzioni, riparazioni o manutenzione del prodotto e dei suoi compo-

nenti e/o accessori usurati in conseguenza al normale utilizzo dell'attrezzo.

- Risarcimento di danni causati da un uso non domestico del prodotto, o comunque da un uso per finalità diverse da quelle per le quali il prodotto è stato specificamente concepito/progettato, con particolare riferimento all'ipotesi di uso collettivo.

CONDIZIONI OFFERTE DAL SERVIZIO DI ASSISTENZA

Il cliente in possesso di un attrezzo per home fitness che manifesta un problema tecnico o un guasto (esclusi i prodotti nuovi trovati danneggiati all'apertura dell'imballo, per i quali si prega di consultare il punto successivo), attraverso una chiamata al Customer Service allo 049/9705312 potrà conoscere le modalità di intervento più appropriate, a seconda del problema riscontrato.

Per gli interventi tecnici in Garanzia, JK FITNESS valuterà la soluzione da adottare, a seconda dell'entità del difetto presentato dal prodotto. Se l'attrezzo presenta un difetto di semplice soluzione, JK FITNESS procederà con l'invio del pezzo di ricambio da sostituire, direttamente presso il domicilio del cliente. I nostri tecnici daranno tutte le indicazioni necessarie ad effettuare la riparazione. Se l'entità del difetto è considerata più rilevante, JK FITNESS procederà con il ritiro dell'attrezzo a mezzo corriere/vettore, presso il domicilio del cliente per la riparazione dell'attrezzo presso il ns. Customer Service; in alcuni casi, sarà possibile l'intervento di un tecnico autorizzato dal ns. Customer Service, direttamente presso il domicilio del cliente. Talvolta, qualora l'entità del difetto sia tale che il costo della riparazione che JK FITNESS dovrebbe sostenere, si avvicini al valore del prodotto nuovo, gli operatori di JK FITNESS valuteranno se procedere con la sostituzione del prodotto con uno identico o, nell'ipotesi che questo non fosse più in produzione, con uno di identiche caratteristiche. Decorsi 2 anni dalla data dell'acquisto, per gli interventi tecnici che richiedano il trasporto dell'attrezzo presso il nostro Customer Service le spese di trasporto saranno a totale carico del cliente. Nei casi di intervento presso il domicilio del cliente, da parte di un nostro tecnico autorizzato, il diritto di chiamata sarà a carico del cliente (€ 25,00 + IVA). JK FITNESS opera nel minor tempo possibile, compatibilmente con la disponibilità del prodotto sul mercato (nel caso di sostituzioni) o, nel caso di ricambi, con i tempi di risposta dei centri di Assistenza dei Costruttori situati fuori dal territorio nazionale.

Tutti i rischi correlati al trasporto del prodotto saranno posti a carico del cliente ed in ogni caso JK FITNESS S.r.l. non risponderà di eventuali danni arrecati al prodotto o ai suoi componenti dal trasporto effettuato dal corriere/vettore. Il prodotto dovrà essere accuratamente imballato utilizzando un imballo idoneo in grado di garantire un trasporto senza danni e portato al piano terra in luogo raggiungibile dal mezzo di trasporto. Se nella restituzione dei prodotti riparati in Garanzia, al momento della consegna, l'imballo presenta alterazioni visibili che possono far sospettare danni al materiale contenuto, il cliente deve accettare il collo, firmando il documento di trasporto apponendo la dicitura "accettato con riserva".

Nell'ipotesi in cui un componente/prodotto risulti fuori Garanzia, verrà comunicato al cliente un preventivo di spesa per la riparazione. Nel caso di mancata accettazione del preventivo, se il prodotto si trova già presso il nostro Centro di Assistenza, saranno addebitate al cliente le spese di spedizione per il ritorno del prodotto presso il suo domicilio.

PRODOTTI TROVATI DIFETTOSI ALL'APERTURA DELL'IMBALLO

I prodotti nuovi che alla prima apertura dell'imballo originale JK FITNESS, risultino al cliente essere stati danneggiati durante il trasporto, non devono essere montati o utilizzati.

Per la gestione di questi casi i clienti devono rivolgersi direttamente al Centro di Assistenza, al numero 049/9705312. A seconda del caso, i nostri operatori provvederanno a fornire la soluzione più idonea.

10.1 RICHIESTA PARTI DI RICAMBIO E ASSISTENZA



ATTENZIONE: LA GARANZIA NON DEVE ESSERE SPEDITA

Conservare la prova d'acquisto

RICHIESTA ASSISTENZA Grazie per aver scelto uno dei nostri prodotti!

Prima di contattare il servizio assistenza è necessario essere in possesso delle seguenti informazioni:

- i vostri dati anagrafici
- il vostro indirizzo e numero telefonico
- modello dell'attrezzo
- numero seriale (per i tapis roulant)
- scontrino fiscale o fattura d'acquisto (nel caso l'attrezzo sia ancora in garanzia)
- informazioni sul problema riscontrato o sul ricambio richiesto

Alcuni problemi presentati dall'attrezzo possono essere risolti telefonicamente dal Customer Service, si prega di non tentare alcuna riparazione prima di aver ricevuto il contatto dal Customer Service.

PER RICHIEDERE ASSISTENZA o RICAMBI compila il form on line su
portaleclienti.jkfitness.com

1 - Digitare nella barra del browser "portaleclienti.jkfitness.com".
Cliccare su "Accedi", per avere istruzioni sulla procedura visionare i video dedicati, altrimenti copiare i campi richiesti.

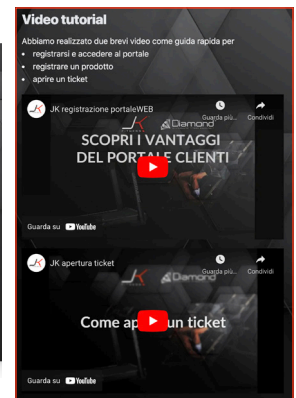
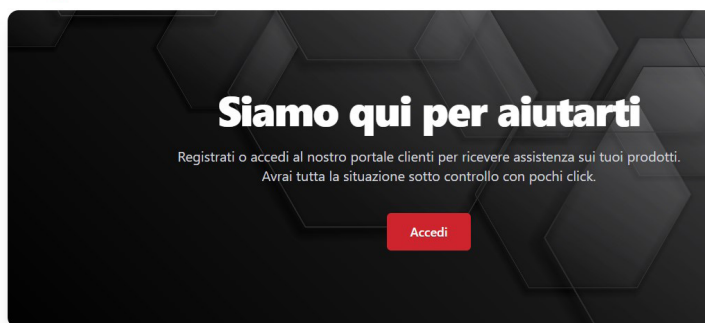

REGISTRAZIONE AL PORTALE

2 - Al primo accesso sarà necessario registrare il proprio account cliccando su "Registrati come Privato"



Portale clienti

Email

Password

[Password dimenticata?](#)

Accedi

Non hai ancora un account?

Registrati come

Privato Rivenditore

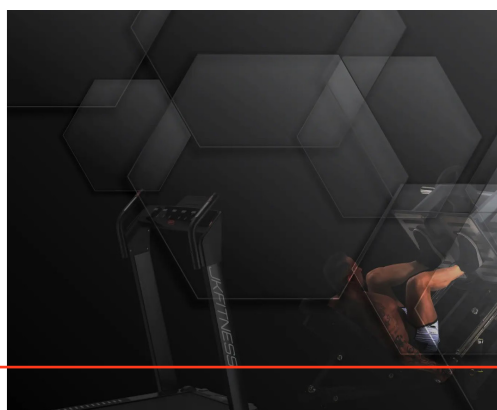

Portale clienti

Email

Password

[Password dimenticata?](#)

Accedi

Non hai ancora un account?

Registrati come

Privato Rivenditore

3 - Compilare i campi richiesti con i propri dati.



Registrati

Oppure [accedi al tuo account](#)

Nome

Cognome

Email

Indirizzo

Telefono

Confermo di aver letto la normativa sulla [Privacy](#) di JK Fitness

Registrati

© 2022 - Powered by Clientefacile.it - Privacy Policy



4 - Verificare la propria casella e-mail e cliccare sul link ricevuto per impostare la propria password da utilizzare per l'accesso alla propria area personale del portale:



Imposta Password

Password

Ripeti Password

Imposta Password

© 2022 - Powered by Clientefacile.it - Privacy Policy

ACCESSO E RICHIESTA DI ASSISTENZA

5 - Inserire le proprie credenziali create durante la registrazione per accedere al portale.

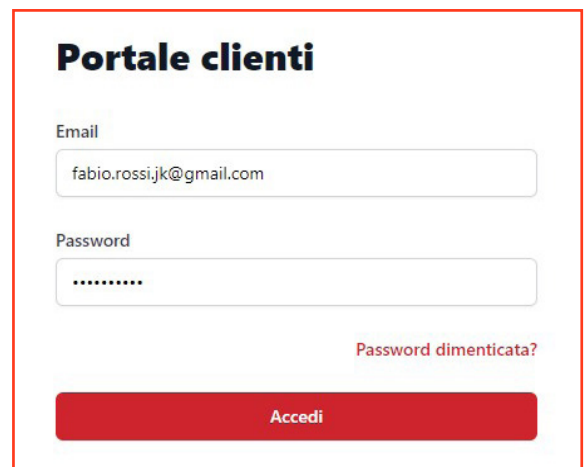

6 - Cliccare su "I Miei Prodotti" per registrare il proprio prodotto, e nella schermata successiva cliccare quindi sul tasto "Aggiungi prodotto".

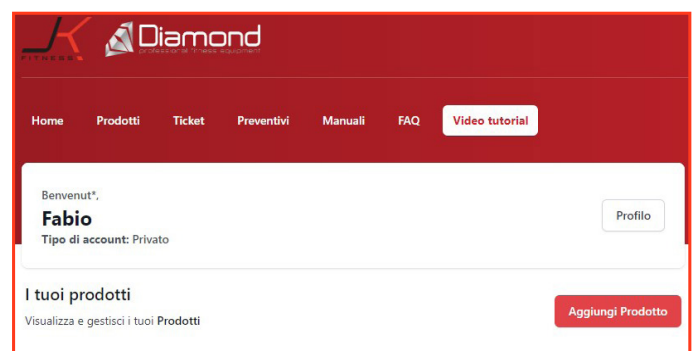
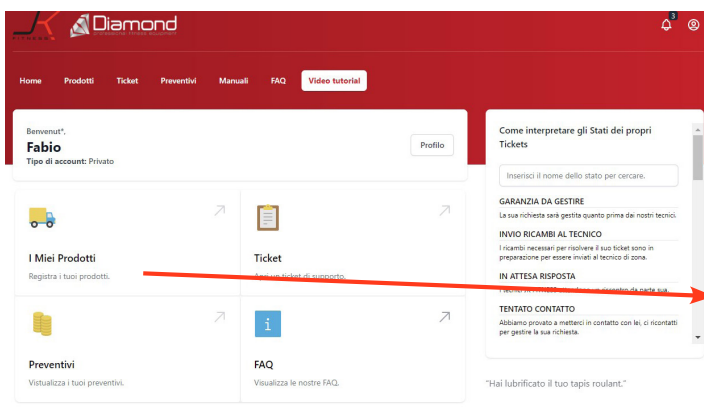

7 - I prodotti inseriti compariranno nella lista. Per aprire una richiesta di assistenza si potrà quindi cliccare sul tasto **"Nuovo ticket"** di fianco al prodotto.

The screenshot shows the user interface for a user named Fabio. At the top, there is a navigation menu with links for Home, Prodotti, Ticket, Preventivi, Manuali, FAQ, and Video tutorial. Below the menu, the user's name and account type (Privato) are displayed. A section titled "I tuoi prodotti" contains a table with the following data:

Prodotto	Matricola	Data di acquisto
SUPERCOMPACT48 TAPIS ROULANT SALVASPAZIO - NERO SC48-BLACK	sc48.20*****	21 feb 2020

To the right of the product row, a red button labeled "Nuovo Ticket" is circled in red, with a red arrow pointing to it from the right.

8 - Compilare i dettagli della richiesta di assistenza e cliccare su **"Invia"**

Crea un ticket

Completa le informazioni richieste per ricevere assistenza.

Annulla

The form contains the following fields and elements:

- Prodotto:** A dropdown menu showing "sc48.20***** - SUPERCOMPACT48 TAPIS ROULANT SALVASPAZIO - NERO SC48-BLACK".
- Problema riscontrato:** A large text input area.
- Upload area:** A dashed box containing an "Upload a file" icon and the text "Immagini, Video e PDF".
- Submit button:** A red button labeled "Invia" at the bottom.

9 - Sarà possibile rimanere aggiornati sullo stato di avanzamento del ticket sia attraverso le comunicazioni ricevute via mail che dalla sezione **"Ticket"** nel portale.

Ad ogni nuovo aggiornamento nel portale comparirà una notifica in alto a destra.

The screenshot shows the top navigation bar with a red background. On the right side, there is a notification bell icon with a white badge containing the number "7", and a user profile icon. A red arrow points from the notification icon down to a magnified view of the notification area below.

11.0 INFORMAZIONI AGLI UTILIZZATORI - SMALTIMENTO



Ai sensi dell'art. 26 del Decreto Legislativo 14 marzo 2014, n. 49 "Attuazione della Direttiva 2012/19/UE sui rifiuti di apparecchiature elettriche ed elettroniche (RAEE)"

Il simbolo del cassonetto barrato, riportato sull'apparecchiatura o sulla sua confezione, indica che il prodotto alla fine della propria vita utile deve essere raccolto separatamente dagli altri rifiuti per permetterne un adeguato trattamento e riciclo. L'utilizzatore dovrà pertanto conferire gratuitamente l'apparecchiatura, giunta a fine vita, agli idonei centri comunali di raccolta differenziata dei rifiuti elettrici ed elettronici oppure riconsegnarla al rivenditore secondo le seguenti modalità:

- per apparecchiature di piccolissime dimensioni, ovvero con almeno un lato esterno non superiore a 25 cm, è prevista la consegna gratuita senza obbligo di acquisto presso i negozi con una superficie di vendita delle apparecchiature elettriche ed elettroniche superiore ai 400 mq. Per negozi con dimensioni inferiori, tale modalità è facoltativa.

- per apparecchiature con dimensioni superiori a 25 cm, è prevista la consegna in tutti i punti di vendita in modalità 1contro1, ovvero la consegna al rivenditore potrà avvenire solo all'atto dell'acquisto di un nuovo prodotto equivalente, in ragione di uno a uno.

L'adeguata raccolta differenziata per l'avvio successivo dell'apparecchiatura dismessa al riciclo, al trattamento e allo smaltimento ambientalmente compatibile contribuisce ad evitare possibili effetti negativi sull'ambiente e sulla salute e favorisce il riutilizzo, riciclo e/o recupero dei materiali di cui è composta l'apparecchiatura.

Lo smaltimento abusivo del prodotto da parte dell'utente comporta l'applicazione delle sanzioni di cui alla corrente normativa di legge.

NOTA

I passi del montaggio e dell'utilizzo sono corredati da immagini delle componenti. I continui aggiornamenti del prodotto, volti al loro miglioramento, potrebbero far sì che tali immagini siano leggermente differenti dalle reali componenti. La sicurezza e funzionalità del prodotto sono comunque garantite.

www.jkfitness.com

© Copyright - All Rights Reserved - Vietata ogni riproduzione non autorizzata.
® JK Fitness è un marchio registrato.



IMPORTED BY
JK Fitness srl

Via Gelsi, 78
35028 Piove di Sacco
Padova / Italy
T +39 049 9705312
F +39 049 9711704
www.jkfitness.com

