



manuale istruzioni

INDICE

LUBRIFICAZIONE	pag. 3
1.0 NOTE PRELIMINARI DI USO CORRETTO E CONVENZIONALE	pag. 4
1.1 ISTRUZIONI PER LA MESSA A TERRA	pag. 5
1.2 RISCHI DURANTE L'IMPIEGO	pag. 6
1.3 IMPORTANTI INFORMAZIONI SULLA SICUREZZA	pag. 6
1.4 ETICHETTE DI AVVERTENZA DI SICUREZZA	pag. 7
1.5 TARGHETTA IDENTIFICATIVA PRODOTTO	pag. 7
1.6 PARTI PRINCIPALI	pag. 8
1.7 SPECIFICHE TECNICHE DEL PRODOTTO	pag. 9
2.0 ACCORGIMENTI DI BASE PER IL MONTAGGIO	pag. 10
2.1 PRIMA DELL' INSTALLAZIONE	pag. 10
2.2 CARATTERISTICHE DEL LOCALE DI INSTALLAZIONE DEL PRODOTTO	pag. 10
2.3 IMBALLAGGIO, DISIMBALLO E CONTENUTO	pag. 11
3.0 ASSEMBLAGGIO DEL PRODOTTO	pag. 11
3.1 FERRAMENTA e STRUMENTI PER L'ASSEMBLAGGIO	pag. 12
3.2 COMPONENTI DI ASSEMBLAGGIO	pag. 13
3.3 FASI DI ASSEMBLAGGIO	pag. 14
3.4 LIVELLAMENTO DEL TAPIS ROULANT	pag. 15
3.5 SPOSTAMENTO DELL'ATTREZZO	pag. 15
4.0 SUGGERIMENTI PER L'UTILIZZO DEL TAPIS ROULANT	pag. 16
4.1 FUNZIONE DELLA CHIAVE DI SICUREZZA E DEL PULSANTE DI EMERGENZA	pag. 16
5.0 CENTRATURA DEL NASTRO	pag. 18
5.1 TENSIONAMENTO DEL NASTRO	pag. 19
6.0 ISTRUZIONI DEL COMPUTER	pag. 20
6.2 COME INDOSSARE LA FASCIA CARDIO	pag. 24
6.3 RILEVAZIONE BATTITO CARDIACO tramite sensori hand pulse	pag. 25
6.4 CONNETTIVITÀ BLUETOOTH®	pag. 26
7.0 MANUTENZIONE	pag. 26
7.1 SOLUZIONE DI ALCUNI PROBLEMI	pag. 27
8.0 CONSIGLI PER L'ALLENAMENTO	pag. 29
8.1 STRETCHING PRE E POST ALLENAMENTO	pag. 30
9.0 ESPLOSO	pag. 31
9.1 LISTA DELLE PARTI	pag. 32
10.0 GARANZIA	pag. 34
10.1 RICHIESTA PARTI DI RICAMBIO E ASSISTENZA	pag. 35
11.0 INFORMAZIONE AGLI UTILIZZATORI	pag. 38

LUBRIFICAZIONE

ESEGUIRE LA LUBRIFICAZIONE DEL TAPIS ROULANT PRIMA DEL PRIMO UTILIZZO

QUANDO LUBRIFICARE?

Il nastro e il piano di corsa al tatto devono risultare leggermente untì. Già dal primo utilizzo, e poi periodicamente, verificare lo stato e se il piano fosse asciutto procedere alla lubrificazione seguendo una delle alternative spiegate di seguito.

CHE LUBRIFICANTE UTILIZZARE?

Per la lubrificazione del vostro tapis utilizzare solamente spray oppure olio siliconici al 100% ed evitare prodotti che utilizzino derivati del petrolio, che potrebbero rovinare il nastro di corsa o la pedana.

COME LUBRIFICARE?

LUBRIFICAZIONE MEDIANTE SPRAY SILICONICO

1. Sollevare il bordo del nastro corsa da un lato e spruzzare 3 o 4 spruzzi di lubrificante spray tra pedana corsa e nastro cercando di arrivare quanto più in centro possibile;
2. ripetere l'operazione sull'altro lato;
3. avviare il tapis a bassa velocità (4 km/h) e farlo girare per qualche minuto;
4. verificare che il lubrificante sia diffuso su tutta la superficie.



LUBRIFICAZIONE MEDIANTE OLIO SILICONICO

1. Sollevare il bordo del nastro da un lato e, utilizzando una cannucchia, inserire l'olio lubrificante il più possibile verso il centro della tavola;
2. utilizzare circa 1/4 del contenuto della boccettina;
3. ripetere l'operazione dall'altro lato;
4. avviare il tapis roulant a bassa velocità (4 km/h) e farlo girare per qualche minuto;
5. verificare che il lubrificante sia diffuso su tutta la superficie.

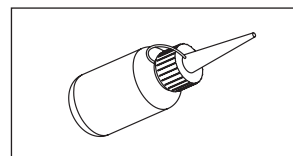

1. È importante evitare di lubrificare troppo il tapis roulant (bagnando il nastro).
2. Cercare di lubrificare sempre bene il centro della pedana di corsa (dove si cammina normalmente)
3. Lubrificare sempre la superficie inferiore del nastro (tra la pedana e il nastro, colorata normalmente di bianco).
NON lubrificare mai la superficie superiore del nastro dove si poggiano i piedi (nera) per evitare di renderlo scivoloso.
4. La lubrificazione della pedana deve essere effettuata regolarmente. La garanzia sul prodotto non è valida per danni causati all'attrezzo da negligenza o mancata lubrificazione.

1.0 NOTE PRELIMINARI DI USO CORRETTO E CONVENZIONALE



LEGGERE ATTENTAMENTE IL MANUALE PRIMA DI ASSEMBLARE E UTILIZZARE L'ATTREZZO.

Una mancata osservanza delle indicazioni di assemblaggio, utilizzo e manutenzione presenti nel manuale d'istruzioni comporterà la decadenza della garanzia del prodotto.



PRIMA DI INIZIARE QUALSIASI PROGRAMMA DI ALLENAMENTO CONSULTATE IL VOSTRO MEDICO. CIÒ È RACCOMANDATO SOPRATTUTTO AGLI INDIVIDUI CHE HANNO SUPERATO I 35 ANNI DI ETÀ E ALLE PERSONE CON PRECEDENTI PROBLEMI CARDIACI. LEGGETE TUTTE LE ISTRUZIONI PRIMA DI UTILIZZARE QUALSIASI ATTREZZO GINNICO. NON CI ASSUMIAMO NESSUNA RESPONSABILITÀ PER LESIONI PERSONALI O DANNI SUBITI DA E ATTRAVERSO L'UTILIZZO DI QUESTO ATTREZZO.

Il presente manuale rappresenta una guida non eludibile all'uso e manutenzione della struttura, deve essere conservato in un luogo idoneo al fine di renderne agevole la consultazione, al bisogno. È cura del conduttore operare per garantire la miglior incolumità durante l'uso; pertanto, **si riporta il divieto convenzionale di uso in caso di:**

- Utilizzatore in stato di gravidanza.
- Utilizzatore iperteso/cardiopatico.
- Utilizzatore con retinopatia, glaucoma, congiuntivite.
- Utilizzatore con patologia erniaria a carico della colonna vertebrale, inguinale, diaframmatica.
- Utilizzatore con esiti di fratture non ricomposte, protesi ossee, tumefazioni/flogosi delle capsule articolari, osteoporosi.

La garanzia sulla macchina e la responsabilità del distributore vengono a decadere nei seguenti casi

- Uso improprio dell'attrezzatura (abuso), difforme da quanto indicato nel presente manuale.
- Assemblaggio approssimativo ed incauto, difforme da quanto indicato nel presente manuale.
- Installazione su superficie inadatta, irregolare o comunque inadatta a supportare l'artefatto ed il suo impiego.
- Apporto di modifiche/varianti (manomissione) non espressamente approvate dal distributore.
- Uso di parti di ricambio eterogenee o non originali.
- Inosservanza degli avvisi di sicurezza e relativi rimandi alle norme di conduzione specifiche per i luoghi di pratica (prerequisito).
- Impiego di acidi/basi a fini di detersione particolarmente aggressivi o reagenti con i rivestimenti del manufatto.
- Mancata manutenzione ordinaria e periodica verifica del serraggio della bulloneria
- Mancata pulizia (insorgere di ruggine).

Le avvertenze di sicurezza e le parti di testo rilevanti sono state evidenziate in neretto e sono precedute da simboli qui di seguito illustrati e definiti:



Le informazioni evidenziate da questo simbolo segnalano **PERICOLO**, prestate la massima attenzione per evitare lesioni personali.



Le informazioni evidenziate da questo simbolo segnalano **CAUTELA**, prestate la massima attenzione per evitare danni al prodotto.

NOTE AGGIUNTIVE

Questo attrezzo può essere utilizzato soltanto all'interno di ambienti domestici oppure in ambienti in cui l'utilizzo non sia continuativo, quali per esempio: Studi Personal Trainers, Hotels, Centri benessere, Circoli Privati. Nel caso di utilizzo in ambienti collettivi, l'utilizzo deve essere supervisionato, ove accesso e controllo siano specificamente regolati dal proprietario. È compito del proprietario stabilire chi può accedere a questa attrezzatura per l'allenamento. Inoltre, il proprietario deve considerare: livello di affidabilità, età, esperienza dell'utente e altri parametri.

Quest'attrezzatura per l'allenamento soddisfa gli standard di settore per la stabilità quando viene utilizzata per gli scopi previsti, in conformità alle istruzioni fornite dal produttore.

Quest'attrezzatura è destinata a essere utilizzata esclusivamente in ambienti interni. Quest'attrezzatura per l'allenamento è un prodotto di classe S.

Questa attrezzatura per l'allenamento è conforme agli standard EN ISO 20957-1 ed EN 957-6.

1.1 ISTRUZIONI PER LA MESSA A TERRA



QUESTO PRODOTTO DEVE ESSERE UTILIZZATO SOLAMENTE SU UN IMPIANTO ELETTRICO DOTATO DI MESSA A TERRA. IL COLLEGAMENTO AD UN IMPIANTO SPROVVISTO DI MESSA A TERRA, OLTRE A VIOLARE LE NORMATIVE SULLA SICUREZZA, ESPONE L'UTILIZZATORE AL RISCHIO DI FOLGORAMENTO. CONTATTARE UN ELETTRICISTA QUALIFICATO O UN TECNICO IN CASO DI DUBBI RIGUARDATI LA MESSA A TERRA DEL PROPRIO IMPIANTO ELETTRICO

- La presa di alimentazione deve essere posizionata in un luogo che consenta un facile inserimento/estrazione, lontano dall'attrezzo stesso per evitare la possibilità di cortocircuiti dovuti a sudore, acqua, umidità.

- NON FAR PASSARE IL CAVO DI RETE SOTTO ALLA MACCHINA O VICINO ALLE PARTI IN MOVIMENTO CHE POTREBBERO CAUSARNE LO SCHIACCIAMENTO.

- PRIMA di collegare la spina elettrica controllare che l'impianto elettrico abbia le caratteristiche idonee: presa a muro di 16A con tensione 230V.

- Controllare che la presa a muro sia di tipo Schuko e disponga di messa a terra.

- In caso la presa a muro non sia di tipo Schuko NON UTILIZZARE PRESE MULTIPLE O PROLUNGHE, UTILIZZARE SOLAMENTE ADATTATORI CONFORMI, COME DA FIGURA.

- Prima del collegamento della spina elettrica assicurarsi che l'interruttore generale sia in posizione O.

- Il tappeto è provvisto di un interruttore di emergenza che interviene in caso di sovraccarico, nel caso entri in funzione verificare la corretta lubrificazione del nastro corsa, attendere che il tapis roulant si raffreddi e premere il relativo pulsante. Se l'interruttore continua ad intervenire contattare l'assistenza.

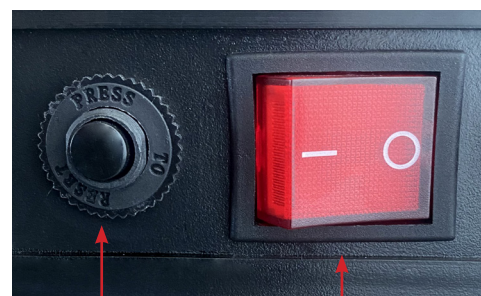
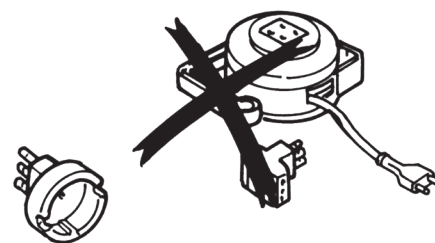
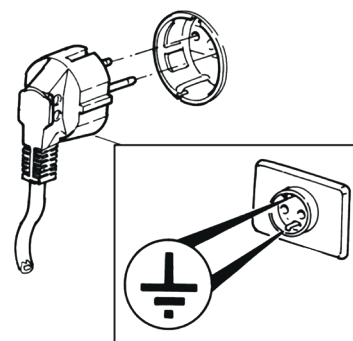

Interruttore di emergenza

Interruttore generale

1.2 RISCHI DURANTE L'IMPIEGO



PERICOLO

La struttura di base presenta parti mobili, pertanto è bene prendere atto che, in fase di utilizzo, possono verificarsi situazioni che espongono a determinati rischi, qualora le operazioni non siano svolte con le dovute cautele.

Prima di utilizzare la struttura verificare sempre il corretto serraggio delle viti con i dadi.

1. I rischi di infortunio principali riguardano il rischio di schiacciamento delle dita o di arti dovuti alle parti mobili.
2. NON inserire oggetti nelle fessure.
3. NON mettere le mani o i piedi sotto la pedana. Tenere le mani e le gambe lontane dall'attrezzo quando qualcun altro si sta allenando.
4. Pericolo cariche elettrostatiche: non utilizzate il tappeto se indossate indumenti in materiali sintetici. Questo tipo di materiale può infatti generare cariche elettrostatiche che, una volta scaricate sulle parti metalliche del tappeto, possono causare una perdita di equilibrio e stabilità durante l'allenamento.
5. Indossare sempre un abbigliamento appropriato e scarpe sportive mentre si effettua un allenamento. Non indossare abiti svolazzanti che potrebbero incastrarsi nelle parti mobili dell'attrezzo.
6. Non camminare o correre a piedi nudi, con le calze, scarpe larghe o ciabatte. Utilizzare scarpe da ginnastica adatte alla corsa.
7. Fare attenzione quando sollevate o spostate l'attrezzo per evitare un possibile mal di schiena. Seguire le corrette tecniche di sollevamento.

1.3 IMPORTANTI INFORMAZIONI SULLA SICUREZZA



PERICOLO

PRIMA DI INIZIARE QUALSIASI PROGRAMMA DI ALLENAMENTO CONSULTATE IL VOSTRO MEDICO. CIÒ È RACCOMANDATO SOPRATTUTTO AGLI INDIVIDUI CHE HANNO SUPERATO I 35 ANNI DI ETÀ E ALLE PERSONE CON PRECEDENTI PROBLEMI CARDIACI. LEGGETE TUTTE LE ISTRUZIONI PRIMA DI UTILIZZARE QUALSIASI ATTREZZO GINNICO. JK FITNESS SRL NON È RESPONSABILE PER LESIONI PERSONALI O DANNI SUBITI DA E ATTRAVERSO L'UTILIZZO DI QUESTO ATTREZZO

- Leggere attentamente e conservare con cura il presente manuale.
- Il responsabile della posa in opera e della conduzione dell'attrezzatura è tenuto a conoscere ed ottemperare alle diverse norme che regolano l'uso in sicurezza dell'attrezzo in funzione dei diversi ambienti e contesti nei quali possa essere collocato (centri sportivi, hotel e strutture ricettive, circoli privati etc.)
- L'attrezzatura è stata ingegnerizzata e realizzata per l'installazione su superficie piana, continua, priva di asperità e, comunque, idonea a sopportarne la presenza. È cura del conduttore provvedere alla protezione del luogo di posa, ove ne ravvedesse la necessità.
- L'accesso e la pratica dell'attività, tipica prevista per la natura dell'attrezzo, è regolata dal conduttore secondo le norme vigenti sia in materia sanitaria e di idoneità alla pratica che riguardo l'uso di abbigliamento consono allo svolgimento dell'attività nel rispetto della sicurezza personale e dell'igiene collettiva.
- L'insorgere di qualsiasi sintomo di sovraccarico va prontamente segnalato e comporta la sospensione dell'esercizio. Adire al consulto medico, ancorché consigliabile, è rimesso alla valutazione personale dell'utente.
- Verificare, periodicamente, il corretto serraggio della bulloneria, l'integrità delle parti componenti e la lubrificazione, ove richiesta. Ispezionare la macchina prima dell'uso. NON utilizzare la macchina se appare danneggiata o inutilizzabile.
- Si consiglia di effettuare il montaggio con due o più operatori.
- NON rimuovere gli adesivi di avvertenza e le targhe informative.
- Porre particolare attenzione al pericolo di schiacciamento tra parti mobili.
- NON usare l'attrezzatura in deroga alle norme di protezione e prevenzione specifiche per il luogo di pratica
- NON collocare l'attrezzatura in ambienti umidi, poco areati, od esposta agli agenti atmosferici (ove non espressamente previsto l'uso in esterno).

- NON operare sull'attrezzo in deroga alle istruzioni d'uso.
- NON consentire l'accesso all'attrezzatura se lesionata, smontata od instabile.
- Tenere i bambini di età inferiore ai 14 anni a distanza dalla presente macchina per il rafforzamento muscolare. È necessaria una supervisione costante degli adolescenti durante l'uso di questa macchina.
- La macchina non è pensata per l'uso da parte di persone con capacità fisiche, sensoriali o mentali ridotte, oppure prive di esperienza e conoscenza, salvo qualora una persona responsabile della loro sicurezza fornisca loro un'adeguata supervisione o le istruzioni riguardanti l'uso della macchina.
- Un allenamento errato o eccessivo potrebbe provocare danni alla salute. Interrompere l'esercizio se si avvertono capogiri o vertigini. Sottoporsi a un esame medico prima di iniziare un programma di esercizi.
- Mantenere il corpo, i capi d'abbigliamento, i capelli e gli accessori per il fitness a distanza dalle parti in movimento.

1.4 ETICHETTA DI AVVERTENZA DI SICUREZZA

Portano l'attenzione sulla necessità di cautela nell'utilizzo della macchina.

In particolare:

- Pericolo di schiacciamento, NON mettere le mani o i piedi sotto la pedana. Tenere le mani e le gambe lontane dall'attrezzo quando qualcun altro si sta allenando.
- NON camminare o correre a piedi nudi, con le calze, scarpe larghe o ciabatte. Utilizzare scarpe da ginnastica adatte alla corsa.



1.5 TARGHETTA IDENTIFICATIVA PRODOTTO

La targhetta matricola presente sul prodotto è molto importante perché riporta l'indirizzo del distributore, i principali dati tecnici del prodotto e il numero di serie. È necessario leggere, comprendere e osservare quanto riportato sulla targhetta. I simboli in essa apposti vanno interpretati come segue:

CE = Il simbolo CE significa "Conformité européenne", ed indica che il prodotto che lo porta è conforme ai requisiti essenziali previsti da Direttive in materia di sicurezza, sanità pubblica, tutela del consumatore, ecc.

RoHS = la Direttiva RoHS è la normativa 2011/65/EU adottata nel 2011 dall'Unione Europea. La normativa impone restrizioni sull'uso di determinate sostanze pericolose nella costruzione di vari tipi di apparecchiature elettriche ed elettroniche. La normativa RoHS si applica ai prodotti costruiti o importati nell'Unione europea.

i Questo simbolo ricorda l'obbligo di lettura del manuale d'istruzioni prima di compiere qualsiasi operazione di montaggio o qualsiasi intervento di manutenzione del prodotto.

♻️ Il simbolo del cassetto barrato, riportato sull'apparecchiatura o sulla sua confezione, indica che il prodotto alla fine della propria vita utile deve essere raccolto separatamente dagli altri rifiuti per permetterne un adeguato trattamento e riciclo.

JK FITNESS srl via Gelsti, 78 - 35028 Piove di Sacco Padova - ITALY					
MODELLO/MODEL	ANNO/YEAR	CLASSE/CLASS			
JKV10	2023	SC			
MATICOLA/SERIAL NUMBER					
POTENZA MOTORE/MOTOR POWER	TENSIONE/VOLTAGE	FREQUENZA/FREQUENCY	CONSUMO/CONSUMPTION		
3.0 / 6.0 HP	220V	50HZ	1600 W		
PESO MACCHINA/MACHINE WEIGHT	PESO MAX. UTENTE/MAX. USER WEIGHT		MADE IN		
160 KG			P.R.C.		



1.6 PARTI PRINCIPALI

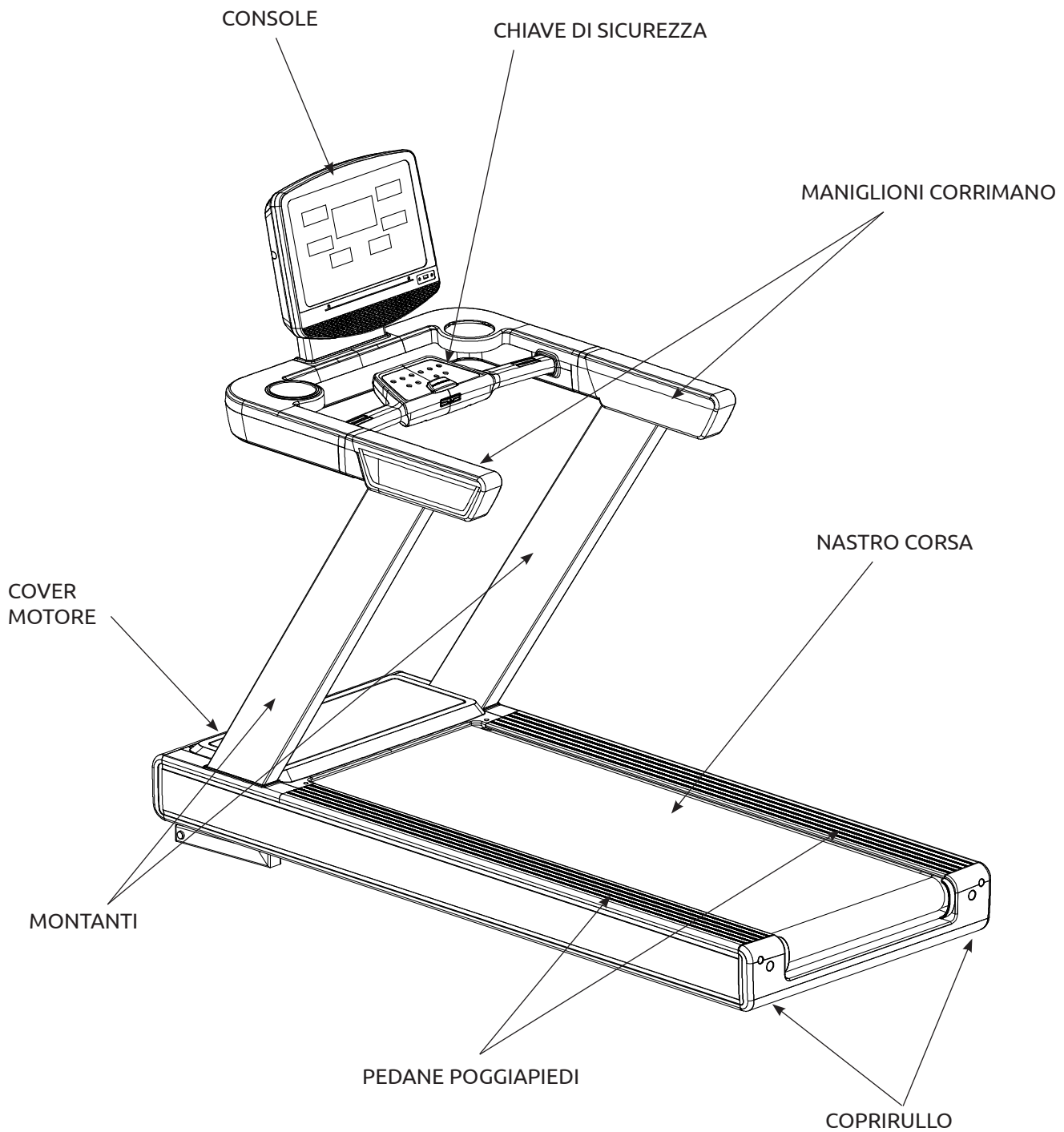

1.7 SPECIFICHE TECNICHE DEL PRODOTTO

MOTORE	3,0 HP continuativi / 6,0 HP DC di spunto - BRUSHLESS
VELOCITÀ	1-22 Km/h, con incremento di 0,1 Km/h
INCLINAZIONE	Elettrica 0 - 15%
SCHERMO	7 finestre LED Dot Matrix
VISUALIZZAZIONE	Tempo / Distanza / Velocità / Inclinazione / Calorie / Frequenza cardiaca
PROGRAMMI	Manuale / 36 Preimpostati con Variazione della Velocità e dell'inclinazione / 3 HRC / 3 Personalizzabili e memorizzabili / Test body fat / Funzione pausa programma
APPS COMPATIBILI	Anyrun* , Kinomap* , Zwift*
RILEVAZIONE PULSAZIONI	Hand Pulse + ricevitore wireless per fascia cardio integrato
FASCIA CARDIO	JK di serie
PEDANA	Fissa
PIANO DI CORSA	55 x 147 cm ammortizzato da 8 elastomeri
DIAMETRO RULLI	Anteriore 70 mm, posteriore 75 mm
NASTRO	Antiscivolo su tela cotone tramatura doppia, 2,0 mm
ACCESSORI	Speakers Bluetooth + Altoparlanti + Bluetooth per apps Anyrun* , Kinomap* e Zwift* + 2 portaborraccia
RUOTE TRASPORTO	Si
PRE ASSEMBLATO	No
DIMENSIONI	185 x 82 x 160 cm (L x W x H)
DIMENSIONI IMBALLO	200 x 92 x 36 cm (L x W x H)
PORTATA MAX UTENTE	160 Kg
PESO NETTO	130 Kg
PESO LORDO	145 Kg
CERTIFICAZIONI	CE, RoHs, EN957
GARANZIA	Uso in collettività ristrette: 1 anno. Uso domestico: 5 anni sul motore - a vita su telaio

* Abbonamento non incluso.

2.0 ACCORGIMENTI DI BASE PER IL MONTAGGIO

Attenersi ai seguenti punti di base in fase di montaggio della macchina:

- Leggere attentamente e capire il contenuto del paragrafo "1.3 IMPORTANTI INFORMAZIONI SULLA SICUREZZA".
- Riunire tutti i pezzi necessari per ciascuna fase di montaggio.
- Se non altrimenti specificato, usare le chiavi raccomandate e girare i bulloni e i dadi verso destra (in senso orario) per serrarli e verso sinistra (in senso antiorario) per allentarli.
- Quando si uniscono due pezzi, sollevarli delicatamente e guardare attraverso i fori per guidare il passaggio della vite.
- Il montaggio richiede la presenza di due persone.

2.1 PRIMA DELL'INSTALLAZIONE

PREVEDERE ATTORNO ALL'ATTREZZO UN'AREA LIBERA DI ALMENO 1 PASSO D'UOMO (60 CM) SU LATI NON ACCESSIBILI E DI 91 CM SUI LATI DI ACCESSO ALL'ATTREZZO.



 SPAZIO LIBERO
DI SICUREZZA

Selezionare l'area in cui si collocherà ed utilizzerà la macchina:

- Per un uso sicuro, l'attrezzo dovrà essere disposto su di una superficie dura ed in piano.
- Non installare l'attrezzo all'aperto o in locali umidi o salini.
- Il solaio deve avere una portata adeguata al peso del prodotto.
- Collocare l'attrezzo in un locale non accessibile ai bambini.

2.2 CARATTERISTICHE DEL LOCALE DI INSTALLAZIONE DEL PRODOTTO

AMBIENTE

L'attrezzo deve essere installato tenendo conto della specificità dell'uso a cui è destinato.

Il conduttore avrà, pertanto, cura di predisporre un ambiente:

- sufficientemente ampio e coperto;
- illuminato ed aerato in base alle vigenti disposizioni in vigore per gli specifici luoghi di pratica;
- non umido e non esposto ad agenti atmosferici.

SUPERFICIE D'APPOGGIO / PAVIMENTAZIONE

La superficie d'appoggio dovrà essere:

- perfettamente piana, continua, priva di asperità;
- idonea a sopportare il peso della macchina e dell'utente in una normale configurazione d'uso;
- sgombra da ostacoli e materiali che possano arrecare rischio di collisione durante la movimentazione e lo svolgimento dei normali protocolli di allenamento.

NB: si consiglia l'installazione su pavimentazione di particolare pregio: marmo, parquet...

OPERAZIONI PRELIMINARI AL MONTAGGIO

- Predisporre un'area di dimensioni adeguate, perfettamente sgombra e, ove necessario, protetta con teli.
- Stendere il contenuto degli imballaggi così da facilitare il riconoscimento delle singole parti.



EVITARE DI APPOGGIARE I COMPONENTI SU SUPERFICI CHE POSSANO ESSERE MACCHIATE/ROVINATE, SE NON PROTETTE.

2.3 IMBALLAGGIO, DISIMBALLO E CONTENUTO

Nota: ogni passaggio nelle istruzioni di assemblaggio vi informa su come procedere correttamente. Leggete attentamente tutte le istruzioni prima di assemblare il tappeto.

La macchina è composta da elementi destinati ad essere assemblati mediante imbullonamento/incastro. Ogni elemento è protetto singolarmente da avvolgimenti di materiale vinilico atti a proteggerne l'integrità durante il trasporto.

Il materiale può essere contenuto in scatole di cartone e raccolto su pallet, reggiato e/o bloccato da pellicola termoestensibile.

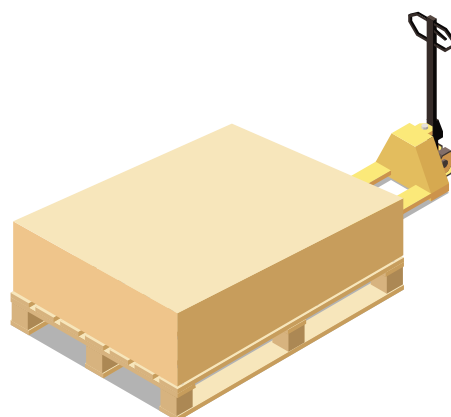

LO SCARICO, IL SOLLEVAMENTO E LA MOVIMENTAZIONE DEL PRODOTTO IMBALLATO SU PALLET DEVONO ESSERE EFFETTUATI UTILIZZANDO MACCHINE IDONEE ALLE OPERAZIONI DI SOLLEVAMENTO E MOVIMENTAZIONE DEI CARICHI.

NEL CASO DI DANNI CAUSATI AL PRODOTTO DALL'INCAUTA MOVIMENTAZIONE CON MEZZI NON IDONEI, LA GARANZIA DECADE.

Quando si depone la scatola sul pavimento rispettare l'indicazione "Lato Alto", segnalato dalla freccia apposita stampata sul cartone.

- Una volta collocato l'imballo nell'area di assemblaggio, aprire la confezione, tagliando i nastri di reggiatura con delle forbici, poi con una pinza rimuovere ed eliminare gli eventuali punti metallici di chiusura.
- Avendo cura di non danneggiare la macchina estrarre le parti separandole dal cartone.
- Verificare che nella confezione ci siano tutti i pezzi. Se ne dovesse mancare qualcuno, contattare il Centro Assistenza.
- Prima di eseguire le operazioni di montaggio occorre recuperare gli attrezzi necessari al montaggio presenti all'interno della busta della ferramenta ed eventuali altri attrezzi non inclusi in essa.
- Tenere tutto il materiale in fase di assemblaggio lontano dalla portata di bambini ed animali domestici.

3.0 ASSEMBLAGGIO DEL PRODOTTO

SEGUITE SCRUPolosAMENTE LE ISTRUZIONI PER L'ASSEMBLAGGIO RIPORTATE QUI DI SEGUITO. UN NON CORRETTO ASSEMBLAGGIO PUO' ESSERE CAUSA DI MALFUNZIONAMENTO DELL'ATTREZZO E CONSEGUENTI INCIDENTI.

Sono necessarie due persone per terminare correttamente l'assemblaggio di questo attrezzo. Seguite attentamente le istruzioni qui di seguito.

3.1 FERRAMENTA E STRUMENTI PER L'ASSEMBLAGGIO



VITI A TESTA TONDA
(M8*20) 4 pz.

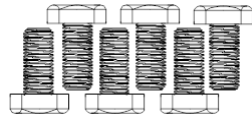

VITI A TESTA ESAGONALE
(M8*20) 6 pz.

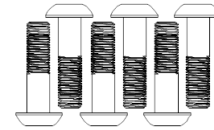

VITI A TESTA TONDA
(M8*35) 6 pz.

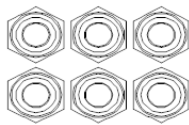

DADI M8 6 pz.

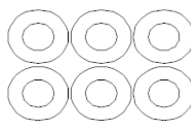

RONDELLE PIANE * 6 pz.

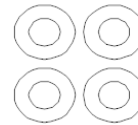

RONDELLE CONCAVE * 4 pz.



CHIAVE A BRUGOLA 1 pz.

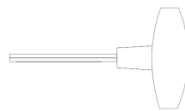

CHIAVE A BRUGOLA 6*80 1 pz.



CHIAVE MULTIFUNZIONE 1 pz.

3.2 COMPONENTI DI ASSEMBLAGGIO

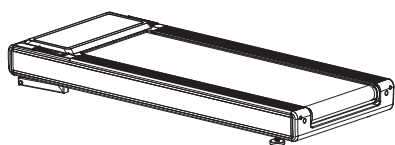

TELAIO BASE

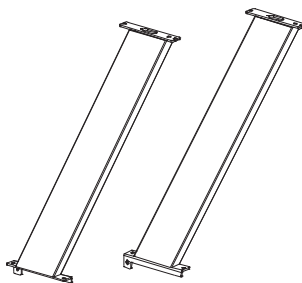

MONTANTI

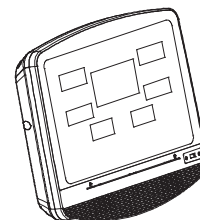

CONSOLE

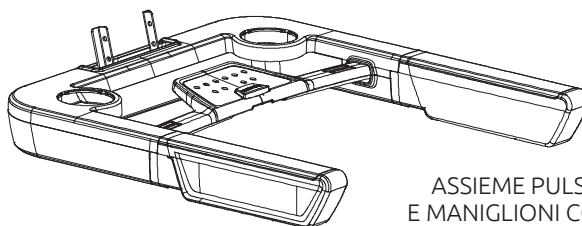

ASSIEME PULSANTIERA
E MANIGLIONI CORRIMANO

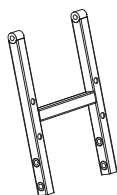

TELAIO CONSOLE



PORTABORRACCIA

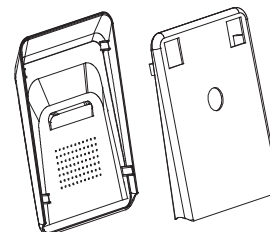

BASE CONSOLE /
COVER POSTERIORE BASE CONSOLE

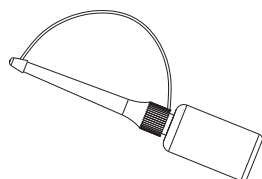

OLIO SILICONICO

3.3 FASI DI ASSEMBLAGGIO

STEP 1

- a. Estrarre la macchina dalla scatola e posizionarla sul pavimento.
- b. Svitare le viti della cover motore superiore e delle cover motore laterali e togliere le cover conservando con cura le viti.

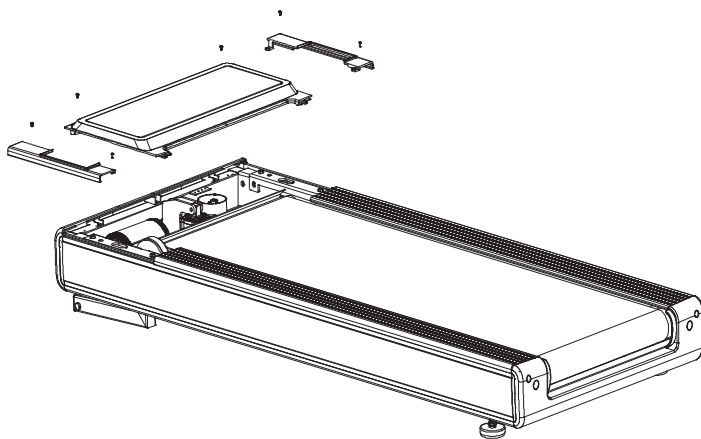

STEP 2

- a. Connettere il cavo proveniente dalla parte destra del telaio con quello proveniente dal montante destro
- b. Installare il montante destro sulla propria sede del telaio.
- c. Fissare il montante utilizzando viti M8*20 (a testa esagonale) e rondelle piane.
- d. Ripetere l'operazione per il montante sinistro.

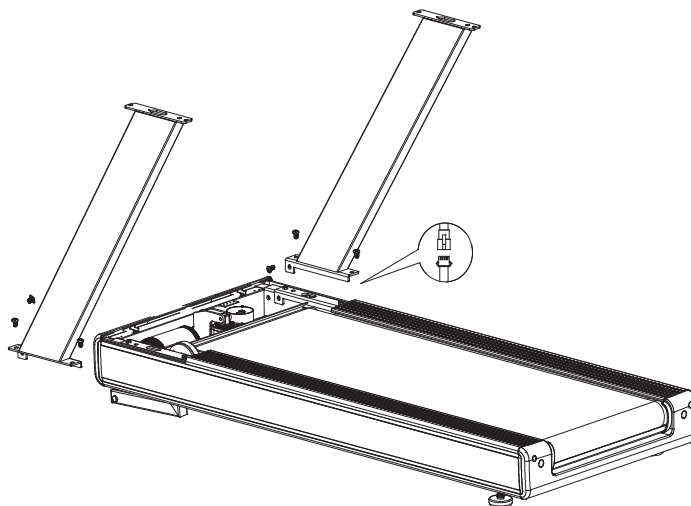

STEP 3

- a. Posizionare il telaio console sulla parte superiore dell'assieme tastiera e maniglioni.
- b. Collegare il cavo segnale proveniente dalla parte destra della console con il cavo proveniente dal montante destro.
- c. Fissare i montanti all'assieme tastiera e maniglioni con 4 viti M8*20 e rondelle concave.
- d. Fissare il telaio console alla propria sede nell'assieme tastiera e maniglioni con 4 viti M8*35 e dadi M8.

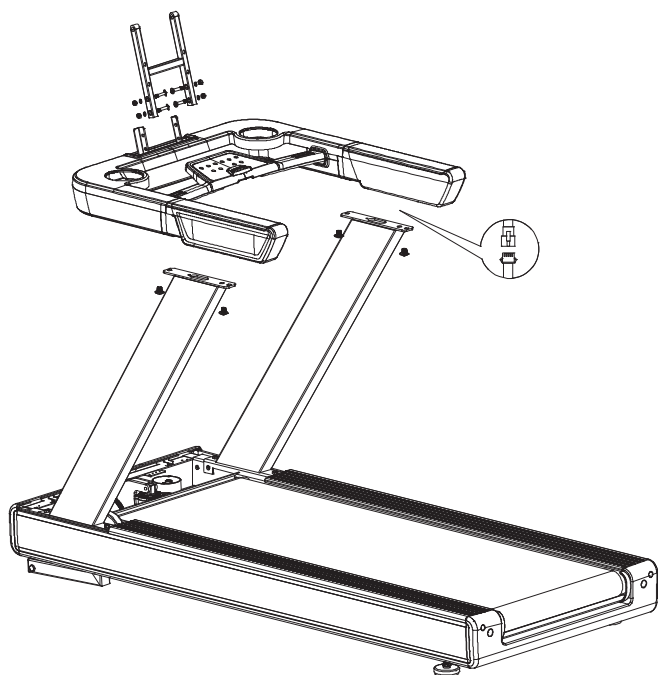

STEP 4

Montare cover supporto console sul telaio console come da figura fissandola con 4 viti ST4*15.

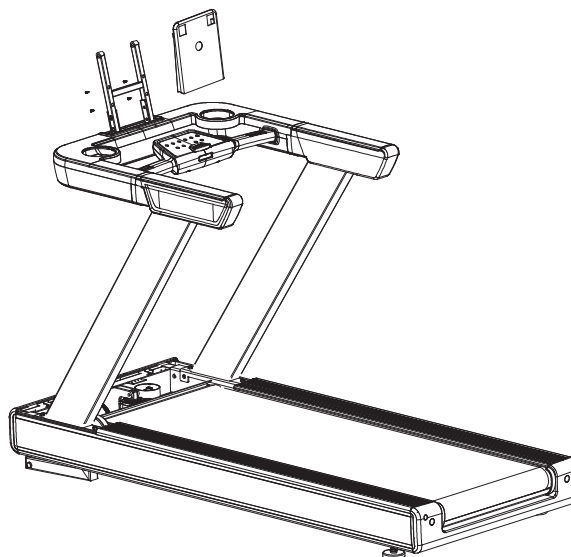

STEP 5

- a. Inserire i cavi di comunicazione attraverso il foro.
- b. Fissare la console con 2 viti M8*35, rondelle e dadi.
- c. Chiudere il supporto console con la rispettiva cover.

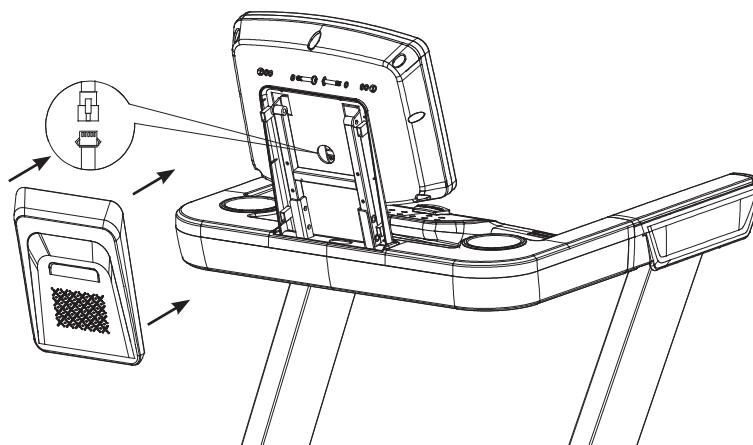

STEP 6

- a. Inserire i portaborraccia nelle sedi della console.
- b. Riposizionare la cover sinistra motore e la cover destra motore nella posizione originaria e fissarle con le viti precedentemente rimosse.
- c. Riposizionare quindi la cover superiore motore e fissarla con due viti M4*16.



3.4 LIVELLAMENTO DEL TAPIS ROULANT



Una volta terminato l'assemblaggio e posizionato il tappeto nella collocazione desiderata, verificare che i piedini posti sotto la parte posteriore della pedana siano a contatto con il pavimento.

Nel caso si riscontrino dislivelli, ruotare i due piedini per livellare la pedana.

PIEDINI DI LIVELLAMENTO POSTERIORE

3.5 SPOSTAMENTO DELL'ATTREZZO



PRIMA DELLO SPOSTAMENTO SPEGNERE COMPLETAMENTE IL TAPPETO AGENDO SULL'INTERRUTTORE PRINCIPALE E SCOLLEGARLO DALLA RETE ELETTRICA. LO SPOSTAMENTO È POSSIBILE SOLO SU UNA SUPERFICIE PIANA E REGOLARE.

- a. Posizionarsi dietro il piano corsa, in due persone afferrare il tapis roulant dal copri-rotolo posteriore.
- b. Sollevare ed inclinare la macchina fino a quando non si appoggia sulle due ruote posizionate sotto i montanti.
- c. È ora possibile effettuare piccoli spostamenti in avanti e indietro facendo scorrere il tapis roulant sulle ruote.
- d. Una volta raggiunta la posizione desiderata abbassare la pedana con cautela ed appoggiarla a terra.

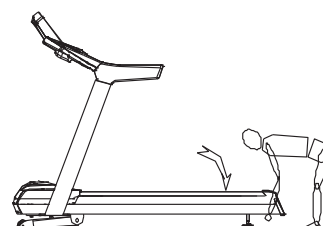
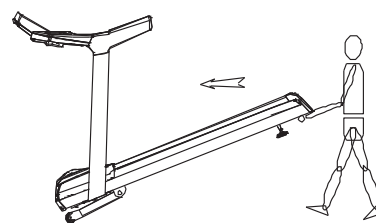
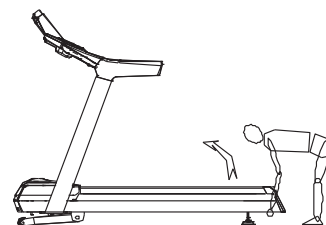

4.0 SUGGERIMENTI PER L'UTILIZZO DEL TAPIS ROULANT

- a. Durante i primi utilizzi dell'attrezzo prendere prima confidenza con i comandi e con le funzioni dello stesso. Procedere gradualmente all'utilizzo dell'attrezzo e familiarizzare utilizzando il programma manuale prima che quelli preimpostati.
- b. Applicare l'estremità della chiave di sicurezza con la clip ai propri indumenti.
- c. Prima di avviare il nastro posizionarsi con i piedi sulle pedane laterali, salire sul nastro dopo che ha iniziato a scorrere a velocità bassa.
- d. Cominciare con una andatura lenta e quindi aumentare gradualmente.
- e. Premendo il tasto STOP  la macchina interromperà la sua corsa.
- f. Nel caso in cui il cavo collegato alla clip di sicurezza venga teso troppo (come in caso di strattoni o cadute), farà scattare l'interruttore di sicurezza ed arrestare la corsa.
- g. Usare i maniglioni corrimano nel caso ci si senta insicuri.
- h. L'attrezzo può essere utilizzato da una sola persona alla volta.
- i. Camminare rivolgendosi verso la console e non cambiare direzione durante l'esercizio.

4.1 FUNZIONE DELLA CHIAVE DI SICUREZZA E DEL PULSANTE DI EMERGENZA

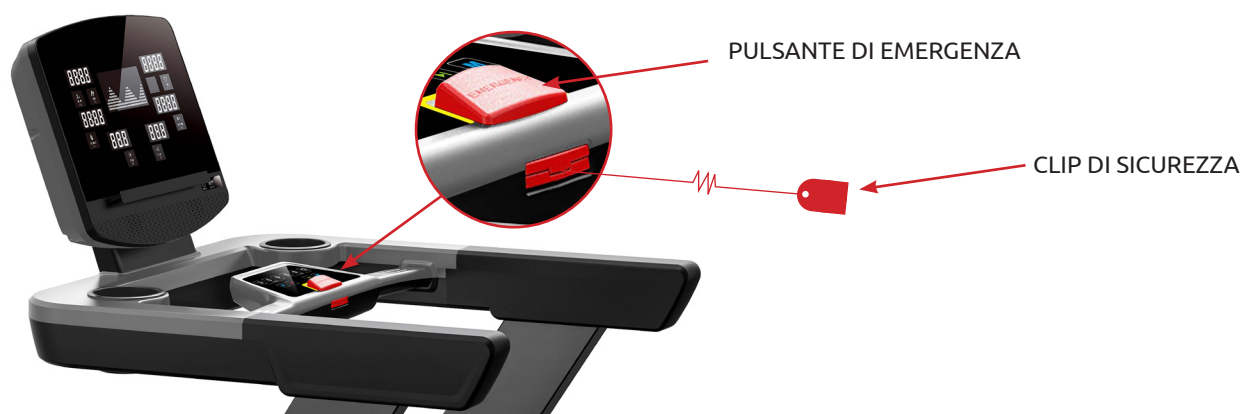

PRIMA DI AVVIARE L'ESERCIZIO APPLICARE LA CLIP CHE SI TROVA ALL'ESTREMITÀ DEL CORDINO DELLA CHIAVE DI SICUREZZA AI PROPRI INDUMENTI. NON UTILIZZARE IL TAPIS ROULANT SENZA QUESTO IMPORTANTE DISPOSITIVO DI SICUREZZA.

- La chiave di sicurezza ha la funzione di evitare infortuni nel caso di cadute accidentali fermando la corsa del tapis roulant. Nel caso in cui il cavo collegato alla clip di sicurezza venga teso troppo (come in caso di strattoni o cadute), farà scattare l'interruttore di emergenza ed arrestare la corsa. Quando viene tolta la chiavetta di sicurezza apparirà un messaggio di errore E-07 e si udirà un segnale acustico.

- È possibile arrestare rapidamente la corsa del nastro, ad esempio nel caso non si riesca a mantenere la velocità anche premendo il pulsante di emergenza rosso posto al centro della console.

5.0 CENTRATURA DEL NASTRO

Se durante l'utilizzo il nastro scorrevole tende a spostarsi verso il lato destro/sinistro della pedana, eseguite le seguenti operazioni:

1. Interrompete l'allenamento e spegnete il tappeto con il tasto ON/OFF.
2. Utilizzando la chiave a L in dotazione intervenite sulle viti di regolazione (vedi figura). Girate il cilindro in senso orario. **Non eseguite più di 1/4 di giro alla volta.**
3. Agite sul lato destro se volete spostare il nastro verso sinistra e viceversa.
4. Effettuate questa operazione su entrambi i lati se necessario.
5. Accendete il tapis roulant e osservate il nastro per alcuni secondi per assicurarvi che il problema sia stato risolto. In caso contrario ripetere la procedura.

A

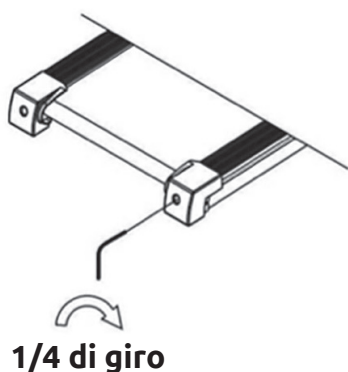

B

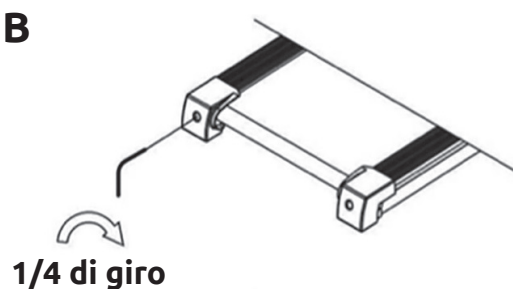

5.1 TENSIONAMENTO DEL NASTRO

a. Se il nastro scorrevole risulta poco teso, avvitare in senso orario entrambe le viti di regolazione. Non effettuate più di 1/4 di giro alla volta.

b. Se il nastro risulta troppo teso svitare in senso antiorario le viti di regolazione (non eseguite più di 1/4 di giro alla volta).

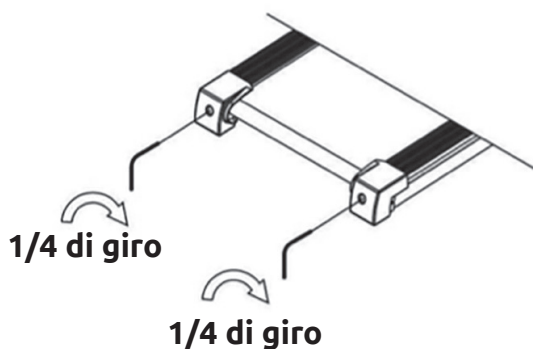

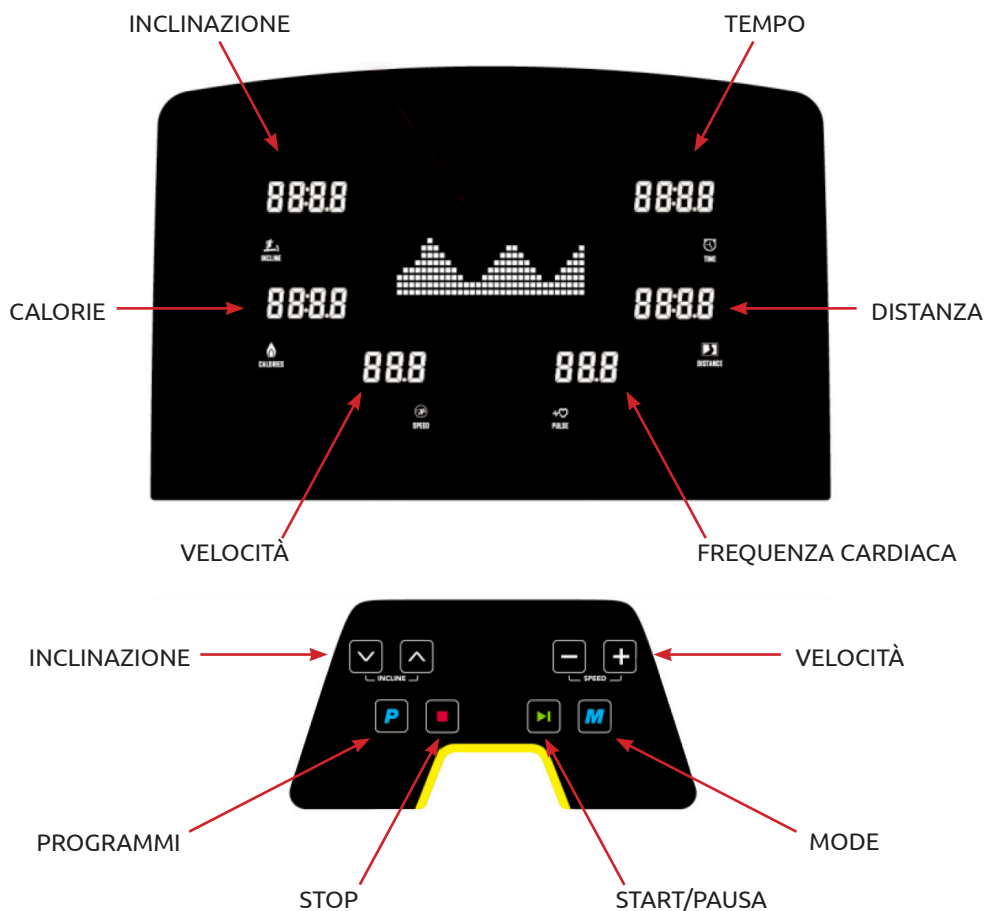

Un tensionamento eccessivo del nastro può provocare la rottura dei cuscinetti, dei rulli e del motore.

6.0 ISTRUZIONI DEL COMPUTER





FUNZIONE DEI TASTI



TASTO  (PROGRAMMI): quando il tappeto è fermo in modalità stand-by, premere questo tasto per scegliere ciclicamente tra i programmi preimpostati P1-P36 > U01-U03 > HRC1-HRC3 > BODY FAT.

TASTO  (MODE): quando il tappeto è in modalità stand-by premere questo tasto per passare ciclicamente tra le impostazioni di Programma manuale / Conto alla rovescia delle calorie / Conto alla rovescia della distanza.

TASTO  (START): quando il nastro è fermo premendo questo tasto si avvierà il tappeto. Durante l'esercizio premerlo per mettere in pausa la corsa, per riavviarlo premerlo nuovamente.

TASTO  (STOP): quando il tappeto è in funzione premere una volta per arrestare la corsa.

TASTI   (SPEED): aumentano o diminuiscono la velocità d'esercizio. Consentono la variazione dei parametri inseriti in fase di programmazione.

TASTI   (INCLINE): aumentano o diminuiscono il livello di inclinazione.

VISUALIZZAZIONI DELLA CONSOLE

FINESTRA SPEED (VELOCITÀ): Visualizza la velocità di esercizio.

FINESTRA TIME (TEMPO): Visualizza il tempo di esercizio.

FINESTRA DISTANCE (DISTANZA): Indica la distanza percorsa o rimasta da percorrere.







FINESTRA CALORIES (CALORIE): Visualizza la stima delle calorie consumate. (valore indicativo, non utilizzabile ai fini medici)

FINESTRA PULSE (FREQUENZA CARDIACA): Indica la stima della frequenza cardiaca. (valore indicativo, non utilizzabile ai fini medici)

FINESTRA INCLINE (INCLINAZIONE): Visualizza il livello di inclinazione del tappeto.







UTILIZZO

MODALITÀ MANUALE







1. Collegare il cavo elettrico alla rete, accendere l'interruttore principale I/O in posizione I.
2. Posizionarsi con i piedi sulle pedane poggiapiedi di lato del nastro di corsa.
3. Applicare ai propri indumenti la clip collegata alla chiave di sicurezza.
4. Premere il tasto **START**  per iniziare l'esercizio in modalità manuale P0, il computer comincerà a conteggiare i dati d'esercizio e il tappeto comincerà a muoversi alla velocità minima.
5. Salire ora sul nastro corsa e cominciare a camminare.
6. Modificare la velocità usando i tasti **SPEED**  , o i tasti di selezione rapida della velocità.
7. Modificare l'inclinazione utilizzando i tasti **INCLINE**   o i tasti di selezione rapida dell'inclinazione.
8. Durante l'esercizio è possibile mettere in pausa premendo il tasto **START** . Premere nuovamente questo tasto per riprendere la sessione.
9. Per terminare l'esercizio premere il tasto **STOP** , il nastro si fermerà e sulla console verrà visualizzato un riepilogo dei dati di esercizio.

MODALITÀ CONTO ALLA ROVESCIA

È possibile impostare dei valori obiettivo per il proprio allenamento come tempo, distanza o calorie.

1. Premere il tasto **MODE**  fino a che il dato che si vuole impostare come obiettivo lampeggia nella relativa finestra. È possibile scegliere tra TIME= TEMPO / DIST= DISTANZA / CAL= CALORIE obiettivo.
2. Utilizzare i pulsanti **SPEED**   per variare il valore obiettivo. Il valore lampeggerà nella relativa finestra.
3. Confermare ed avviare l'esercizio con il tasto **START** .
4. Dopo il countdown il tapis roulant si avvierà alla velocità minima. Il dato impostato verrà conteggiato fino al raggiungimento dello 0.
5. Regolare a piacimento velocità e inclinazione.
6. Durante l'esercizio è possibile mettere in pausa premendo il tasto **START** . Premere nuovamente questo tasto per riprendere la sessione.
7. Per terminare l'esercizio premere il tasto **STOP** , il nastro si fermerà e sulla console verrà visualizzato un riepilogo dei dati di esercizio.

PROGRAMMI

1. Collegare il cavo elettrico alla rete, accendere l'interruttore principale I/O in posizione I.
2. Posizionarsi con i piedi sulle pedane poggiapiedi di lato del nastro di corsa.
3. Applicare ai propri indumenti la clip collegata alla chiave di sicurezza.
4. Premere il tasto **P**  per selezionare il programma desiderato P1-P36.
5. Il valore nella finestra del tempo (TIME) lampeggerà, impostare la durata dell'esercizio utilizzando i tasti **SPEED**  .
6. Avviare il programma mediante il tasto **START** . Il tappeto si avvierà dopo un countdown di 5 secondi.
7. La durata impostata verrà divisa in 16 intervalli di tempo di uguale durata, ad ogni intervallo il computer varierà automaticamente la velocità e/o l'inclinazione d'esercizio secondo la sottostante tabella. Sarà possibile variare a piacimento la velocità e l'inclinazione, al passaggio all'intervallo successivo il computer riporterà la velocità al livello definito per il programma.
8. Durante l'esercizio è possibile mettere in pausa premendo il tasto **START** . Premere nuovamente questo tasto per riprendere la sessione.
9. Per terminare l'esercizio premere il tasto **STOP** , il nastro si fermerà e sulla console verrà visualizzato un riepilogo dei dati di esercizio.

La tabella qui sotto riporta il funzionamento dei vari programmi preimpostati:

PROGRAMMI		INTERVALLO TEMPO															
		1	2	3	4	5	6	7	8	9	10	11	12	13	14	15	16
P1	SPEED	1.0	3.0	3.0	7.0	7.0	5.0	5.0	5.0	7.0	7.0	5.0	5.0	5.0	5.0	3.0	2.0
	INCLINE	2	2	6	6	8	8	6	6	4	4	4	6	6	2	2	2
P2	SPEED	2.0	3.0	3.0	6.0	5.0	5.0	8.0	5.0	5.0	6.0	8.0	8.0	8.0	5.0	4.0	3.0
	INCLINE	3	3	9	9	9	2	2	8	8	4	1	1	4	4	4	4
P3	SPEED	2.0	3.0	5.0	5.0	7.0	7.0	8.0	5.0	5.0	6.0	8.0	8.0	8.0	5.0	4.0	3.0
	INCLINE	1	2	3	4	5	5	7	7	4	4	4	4	6	3	2	2
P4	SPEED	2.0	2.0	3.0	5.0	5.0	5.0	8.0	8.0	8.0	8.0	5.0	5.0	5.0	3.0	3.0	2.0
	INCLINE	3	3	6	6	6	9	9	9	9	9	9	6	6	6	2	2
P5	SPEED	3.0	4.0	5.0	6.0	7.0	8.0	9.0	10.0	10.0	10.0	9.0	8.0	7.0	5.0	4.0	3.0
	INCLINE	2	2	4	4	8	8	6	6	6	6	8	7	6	5	1	1
P6	SPEED	3.0	4.0	5.0	5.0	6.0	6.0	7.0	7.0	7.0	9.0	9.0	10.0	10.0	11.0	5.0	3.0
	INCLINE	1	8	8	8	8	8	7	7	7	7	7	5	5	3	3	1
P7	SPEED	3.0	4.0	9.0	4.0	11.0	4.0	10.0	4.0	9.0	4.0	8.0	4.0	11.0	5.0	3.0	2.0
	INCLINE	1	1	4	4	4	6	6	6	8	8	8	10	10	10	6	2
P8	SPEED	3.0	5.0	8.0	3.0	5.0	7.0	9.0	3.0	5.0	7.0	10.0	3.0	5.0	7.0	11.0	5.0
	INCLINE	3	3	8	8	3	3	7	7	3	3	6	6	3	3	5	5
P9	SPEED	3.0	7.0	9.0	4.0	7.0	10.0	4.0	7.0	11.0	5.0	7.0	12.0	4.0	7.0	12.0	6.0
	INCLINE	3	6	6	3	7	7	3	8	8	3	9	9	3	3	7	7
P10	SPEED	3.0	5.0	6.0	6.0	6.0	9.0	10.0	6.0	6.0	9.0	10.0	6.0	6.0	6.0	11.0	3.0
	INCLINE	2	7	7	7	5	5	5	8	8	8	8	8	8	4	4	4
P11	SPEED	4.0	5.0	7.0	9.0	10.0	11.0	9.0	6.0	8.0	9.0	10.0	10.0	11.0	9.0	6.0	5.0
	INCLINE	1	6	6	6	3	3	3	7	7	4	4	4	4	6	6	6
P12	SPEED	4.0	6.0	10.0	10.0	7.0	10.0	10.0	10.0	7.0	7.0	10.0	10.0	10.0	10.0	6.0	5.0
	INCLINE	3	8	8	6	9	9	5	5	8	8	8	4	4	4	4	4
P13	SPEED	4.0	12.0	4.0	12.0	4.0	12.0	4.0	12.0	4.0	12.0	4.0	12.0	4.0	12.0	4.0	12.0
	INCLINE	4	8	10	12	4	8	10	12	4	8	10	12	4	8	10	12
P14	SPEED	2.0	3.0	3.0	6.0	9.0	11.0	3.0	6.0	9.0	11.0	3.0	6.0	9.0	11.0	3.0	6.0
	INCLINE	5	9	11	12	5	9	11	12	5	9	11	12	5	9	11	12
P15	SPEED	4.0	6.0	11.0	11.0	9.0	6.0	11.0	11.0	9.0	6.0	11.0	11.0	9.0	6.0	11.0	11.0
	INCLINE	2	3	4	5	6	8	7	8	8	7	7	6	5	4	3	2
P16	SPEED	2.0	4.0	4.0	12.0	4.0	12.0	4.0	12.0	4.0	12.0	4.0	12.0	4.0	12.0	4.0	12.0
	INCLINE	2	4	5	6	2	4	5	6	2	4	5	6	2	4	5	6
P17	SPEED	2.0	2.0	2.0	4.0	6.0	6.0	9.0	11.0	11.0	2.0	4.0	6.0	6.0	11.0	11.0	9.0
	INCLINE	2	4	6	8	10	12	12	12	12	12	12	10	8	6	4	2
P18	SPEED	3.0	6.0	3.0	6.0	6.0	3.0	6.0	6.0	3.0	6.0	6.0	3.0	6.0	6.0	3.0	6.0
	INCLINE	2	6	8	2	6	8	2	6	8	2	6	8	2	6	8	2
P19	SPEED	4.0	12.0	4.0	12.0	4.0	12.0	4.0	12.0	4.0	12.0	4.0	12.0	4.0	12.0	4.0	12.0
	INCLINE	10	8	6	4	10	8	6	4	10	8	6	4	10	8	6	4

P20	SPEED	5.0	13.0	5.0	13.0	5.0	13.0	5.0	13.0	5.0	13.0	5.0	13.0	5.0	13.0	5.0	13.0
	INCLINE	12	8	2	12	8	2	12	8	2	12	8	2	12	8	2	2
P21	SPEED	2.0	6.0	2.0	6.0	11.0	2.0	6.0	11.0	2.0	6.0	11.0	2.0	6.0	11.0	2.0	6.0
	INCLINE	12	9	3	12	9	3	12	9	3	12	9	3	12	9	3	3
P22	SPEED	4.0	6.0	11.0	6.0	2.0	11.0	6.0	2.0	11.0	6.0	2.0	11.0	6.0	2.0	11.0	6.0
	INCLINE	2	4	10	2	4	10	2	6	12	6	8	12	6	8	12	2
P23	SPEED	4.0	6.0	11.0	6.0	6.0	2.0	11.0	6.0	6.0	2.0	11.0	6.0	6.0	2.0	11.0	6.0
	INCLINE	2	3	4	5	6	6	7	8	10	11	12	12	12	12	10	2
P24	SPEED	4.0	6.0	11.0	6.0	4.0	11.0	6.0	4.0	11.0	6.0	4.0	11.0	6.0	4.0	11.0	6.0
	INCLINE	4	4	5	6	7	8	10	10	12	12	12	12	12	12	10	2
P25	SPEED	5.0	13.0	5.0	13.0	5.0	13.0	5.0	13.0	5.0	13.0	5.0	13.0	5.0	13.0	5.0	13.0
	INCLINE	5	9	11	12	5	9	11	12	5	9	11	12	5	9	11	12
P26	SPEED	3.0	4.0	4.0	7.0	10.0	12.0	4.0	7.0	10.0	12.0	4.0	7.0	10.0	12.0	4.0	7.0
	INCLINE	6	10	12	12	6	10	11	12	6	10	12	12	6	10	12	12
P27	SPEED	5.0	7.0	12.0	12.0	10.0	7.0	12.0	12.0	10.0	7.0	12.0	12.0	10.0	7.0	12.0	12.0
	INCLINE	3	4	5	6	7	9	8	9	9	8	8	7	6	5	4	3
P28	SPEED	3.0	5.0	5.0	13.0	5.0	13.0	5.0	13.0	5.0	13.0	5.0	13.0	5.0	13.0	5.0	13.0
	INCLINE	3	5	6	7	3	5	6	7	3	5	6	7	3	5	6	7
P29	SPEED	3.0	3.0	3.0	5.0	7.0	7.0	10.0	12.0	12.0	3.0	5.0	7.0	7.0	12.0	12.0	10.0
	INCLINE	3	5	7	9	11	12	12	12	12	12	12	11	9	7	5	3
P30	SPEED	4.0	7.0	4.0	7.0	7.0	4.0	7.0	7.0	4.0	7.0	7.0	4.0	7.0	7.0	4.0	7.0
	INCLINE	3	7	9	3	7	9	3	7	9	3	7	9	3	7	9	3
P31	SPEED	5.0	13.0	5.0	13.0	5.0	13.0	5.0	13.0	5.0	13.0	5.0	13.0	5.0	13.0	5.0	13.0
	INCLINE	11	9	7	5	11	9	7	5	11	9	7	5	11	9	7	5
P32	SPEED	6.0	14.0	6.0	14.0	6.0	14.0	6.0	14.0	6.0	14.0	6.0	14.0	6.0	14.0	6.0	14.0
	INCLINE	12	9	3	12	9	3	12	9	3	12	9	3	12	9	3	3
P33	SPEED	3.0	7.0	3.0	7.0	12.0	3.0	7.0	12.0	3.0	7.0	12.0	3.0	7.0	12.0	3.0	7.0
	INCLINE	12	10	4	12	10	4	12	10	4	12	10	4	12	10	4	4
P34	SPEED	5.0	7.0	12.0	7.0	3.0	12.0	7.0	3.0	12.0	7.0	3.0	12.0	7.0	3.0	12.0	7.0
	INCLINE	3	5	11	3	5	11	3	7	12	7	9	12	7	9	12	3
P35	SPEED	5.0	7.0	12.0	7.0	7.0	3.0	12.0	7.0	7.0	3.0	12.0	7.0	7.0	3.0	12.0	7.0
	INCLINE	3	4	5	6	7	7	8	9	11	12	12	12	12	12	11	3
P36	SPEED	5.0	7.0	12.0	7.0	5.0	12.0	7.0	5.0	12.0	7.0	5.0	12.0	7.0	5.0	12.0	7.0
	INCLINE	5	5	6	7	8	9	11	11	12	12	12	12	12	12	11	3

PROGRAMMI UTENTE

Oltre ai programmi preimpostati, sono presenti tre programmi impostabili dall'utilizzatore denominati U01, U02 e U03. L'utilizzatore può impostare la velocità e l'inclinazione desiderate e memorizzare il programma per un successivo utilizzo.

1. Premere il tasto **P** fino a visualizzare un programma tra U01, U02 e U03.
2. La finestra lampeggerà, impostare la durata dell'esercizio utilizzando i tasti SPEED **-** **+**.
3. Confermare con il tasto **M**, la finestra SPEED e INCLINE lampeggeranno.
4. Si entra ora nella fase di impostazione dei valori di velocità e inclinazione per i vari intervalli di tempo.
5. Inserire la velocità desiderata con i tasti SPEED e l'inclinazione desiderata con i tasti INCLINE. Confermare i valori inseriti con il tasto **M** e passare all'intervallo di tempo successivo.
6. Procedere allo stesso modo fino a concludere l'inserimento dei parametri per ogni intervallo.
7. Il programma personalizzato è ora memorizzato e potrà essere utilizzato alle successive accensioni del tapis roulant. La console varierà automaticamente velocità e inclinazione dell'esercizio in base ai parametri inseriti.

TEST BODY FAT (fat)

1. Scorrere i programmi con il tasto **P** fino a che appare il messaggio "F1".
2. Inserire il proprio SESSO (F1) > 1 per maschio, 2 per femmina utilizzando i tasti SPEED **- +**. Premere il tasto **M** per confermare.
3. Inserire la propria ETÀ (F2) utilizzando i tasti SPEED **- +**. Range 1-99 anni. Premere il tasto **M** per confermare.
4. Inserire la propria ALTEZZA (F3) utilizzando i tasti SPEED **- +**. Range 100-220. Premere **M** per confermare.
5. Inserire il proprio PESO (F4) utilizzando i tasti SPEED **- +**. Range 20-150. Premere **M** per confermare.
6. L'inserimento dei propri parametri è terminato, afferrare le placche cardio con i palmi delle mani. Dopo una rilevazione di 8 secondi verrà visualizzato il proprio valore indice corporeo, F5.

F1	SESSO	1= maschio / 2= femmina. Valore di default= 1
F2	ETÀ	Range 1-99 anni. Valore di default= 25
F3	ALTEZZA	Range 100-200 cm. Valore di default= 170 cm
F4	PESO	Range 20-150 Kg. Valore di default= 70 Kg
F5	BMI, indice di massa corporea	≤18 = sottopeso 18-24 = normopeso 25-28 = sovrappeso 29 = obesità

PROGRAMMA HEART RATE CONTROL (HRC, solo con fascia toracica indossata, optional)

I programmi HRC (Controllo del battito Cardiaco) sono un allenamento guidato dalle caratteristiche fisiche (resistenza cardiaca) dell'utente. Questi programmi regolano automaticamente la velocità e l'inclinazione del tappeto durante la sessione di allenamento allo scopo di mantenere il numero di pulsazioni cardiache al livello impostato.

La frequenza cardiaca stimata ottimale da mantenere è situata tra il **60% e il 75% della frequenza massima teorica** di pulsazioni (calcolata con la formula: 220 meno l'età dell'utente).



Questa frequenza cardiaca permette di bruciare le calorie derivanti dall'ossidazione dei grassi mentre se si mantiene un regime tra il **75% e l'85% della Frequenza massima teorica** apporta un notevole miglioramento delle capacità aerobiche (respiratorie e cardiache). I programmi HRC funzionano solo se utilizzati indossando la fascia cardio (opzionale).

1. Collegare il cavo elettrico alla rete, accendere l'interruttore principale I/O in posizione I.
2. Posizionarsi con i piedi sulle pedane poggipiedi di lato del nastro di corsa.
3. Applicare ai propri indumenti la clip collegata alla chiave di sicurezza.
4. Per effettuare un allenamento utilizzando il programma HRC (Controllo battito cardiaco), premere il tasto **P** fino a che appare il messaggio "HRC1 (Velocità massima 9 km/h) / HRC2 (Velocità massima 11 km/h) / HRC3 (Velocità massima 13 km/h) a seconda del programma HRC che si vuole selezionare.
5. Impostare la propria età utilizzando i tasti SPEED **- +**, confermare con il tasto **M**.
6. Il sistema propone un battito cardiaco obiettivo (THR) calcolato con la formula $(220 - \text{età}) \times 60\%$.
7. Se lo si desidera variare il battito cardiaco obiettivo proposto con i tasti SPEED **- +** e confermare con il tasto **M**.
8. Impostare quindi la durata d'esercizio utilizzando i tasti SPEED **- +** e confermare con il tasto **M**.
9. Premere il tasto START **▶** per avviare la sessione di allenamento.
10. Salire sul nastro corsa e cominciare a camminare.
11. Il programma si avvierà e un minuto di riscaldamento comincerà a rilevare la frequenza cardiaca ogni 30 secondi:
 - Se la frequenza cardiaca rilevata è inferiore alla frequenza cardiaca obiettivo di almeno 30 bpm, la velocità aumenterà di 2 Km/h ogni volta fino a raggiungere la velocità massima per quel programma.
 - Se la frequenza cardiaca rilevata è inferiore alla frequenza cardiaca obiettivo di 6-29 bpm, la velocità aumenterà di 1 Km/h ogni volta fino a raggiungere la velocità massima per quel programma.
 - Se la frequenza cardiaca rilevata è superiore alla frequenza cardiaca obiettivo di almeno 30 bpm, la velocità diminuirà di 2 Km/h.
 - Se la frequenza cardiaca rilevata è superiore alla frequenza cardiaca obiettivo di 6-29 bpm, la velocità diminuirà di 1 Km/h.
 - Se la frequenza cardiaca rilevata è tra i 0-5 bpm rispetto alla frequenza cardiaca obiettivo, la velocità non varierà.

La velocità continuerà a rallentare fino al minimo e quindi dopo 15 secondi la corsa si arresterà emettendo un avviso sonoro nelle seguenti situazioni:

- Mancata rilevazione della frequenza cardiaca;
- La frequenza cardiaca rilevata richiederebbe una diminuzione ulteriore della velocità di corsa dopo il raggiungimento della velocità minima.
- La frequenza cardiaca rilevata eccede la frequenza massima teorica (calcolata con la formula $220 - \text{età}$).

12. Durante il programma HRC il livello di inclinazione può essere regolato manualmente.

13. Premendo il tasto START  la macchina entrerà in pausa, premere il tasto START  per riavviare la sessione, oppure il tasto STOP  per interromperla definitivamente. La corsa si arresterà anche nel caso venga tolta la chiave di sicurezza.



DURANTE L'UTILIZZO DEL PROGRAMMA HRC NON RIPRODURRE MUSICA PER EVITARE INTERFERENZE NELLA RILEVAZIONE DELLA FREQUENZA CARDIACA.

6.2 COME INDOSSARE LA FASCIA CARDIO

- Attaccare il trasmettitore alla fascia elastica usando le clip.
- Posizionare il trasmettitore al centro del torace, immediatamente sotto i muscoli pettorali. Indossare il trasmettitore direttamente sulla pelle assicura una più precisa misurazione delle pulsazioni.
- Stringere la fascia il più possibile evitando però che diventi troppo stretta e ostacoli il movimento.
- Inumidire il lato interno del trasmettitore prima di iniziare l'allenamento.
- Indossare la fascia cardio alcuni minuti prima di iniziare l'allenamento.
- È necessario non allontanarsi più di un metro dalla console durante l'allenamento per consentire alla fascia cardio di trasmettere dei valori attendibili al ricevitore posizionato nella console.

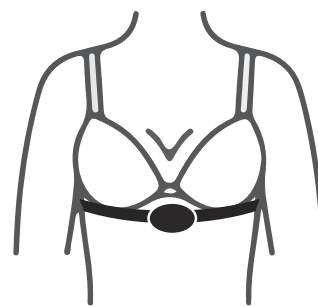
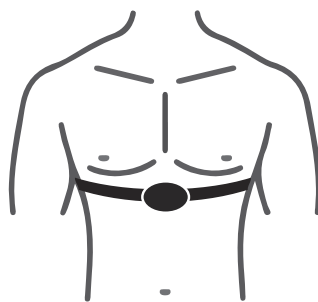

IL TRASMETTITORE SI ATTIVA AUTOMATICAMENTE NON APPENA RICEVE UN SEGNALE DAL CUORE DELL'UTENTE. SI DISATTIVA QUANDO NON RICEVE PIU' ALCUN SEGNALE. ANCHE SE IL TRASMETTITORE È RESISTENTE ALL'ACQUA PUO' ESSERE DANNEGGIATO DALL'UMIDITÀ ED È DUNQUE NECESSARIO ASCIUGARLO ACCURATAMENTE DOPO L'USO PER PROLUNGARE IL FUNZIONAMENTO DELLE BATTERIE. NON USARE LA FASCIA CARDIO E IL PROGRAMMA DI CONTROLLO DELLE PULSAZIONI SE SUL DISPLAY NON APPARE UN VALORE STABILE E/O ATTENDIBILE. IL MALFUNZIONAMENTO DEL TRASMETTITORE CARDIO PUÒ ESSERE CAUSATO DA INTERFERENZE ELETTROMAGNETICHE (DOVUTE A PICCOLI ELETTRODOMESTICI, FORNI A MICROONDE, TELEVISORI, SISTEMI DI ALLARME PER ABITAZIONI), NON CORRETTO ASSEMBLAGGIO DELLA CONSOLE, INSTABILITÀ DELL'ATTEZZO SUL PIANO D'APPOGGIO.

6.3 RILEVAZIONE BATTITO CARDIACO tramite sensori hand pulse

Quando la macchina è in funzione, afferrare le placche cardio poste sui maniglioni corrimano le maniglie per 30 secondi e il display mostrerà la stima della frequenza cardiaca.



IL VALORE RILEVATO È SOLAMENTE DI RIFERIMENTO E NON PUÒ ESSERE CONSIDERATO UN PARAMETRO MEDICO.



SE LA FREQUENZA CARDIACA VISUALIZZATA È TROPPO VARIABILE, VERIFICARE LA PRESENZA NELLE VICINANZE DI SORGENTI ELETTROMAGNETICHE CHE POSSANO CREARE INTERFERENZE.

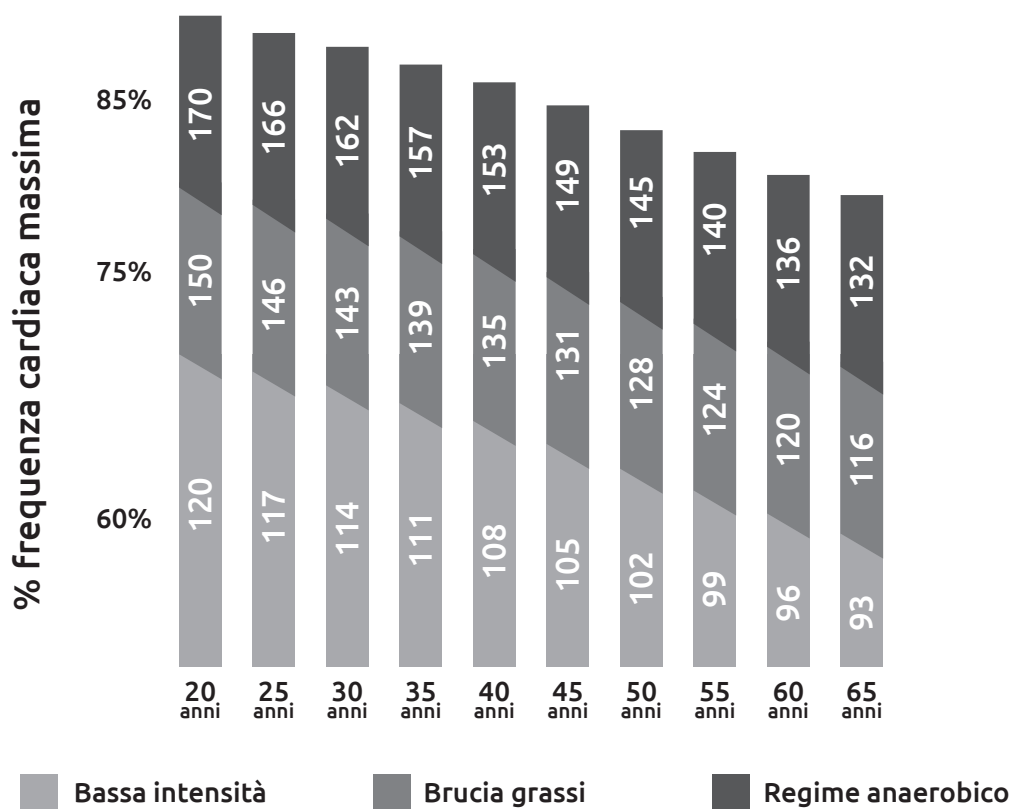

6.4 CONNETTIVITÀ BLUETOOTH®

- Il tapis roulant è provvisto di altoparlanti audio per la riproduzione dei brani musicali salvati sui propri dispositivi. Connettere tramite Bluetooth il proprio dispositivo (smartphone o tablet) al tapis roulant e avviare la riproduzione musicale per trasmettere la musica agli altoparlanti.

- È possibile, inoltre, utilizzare il proprio tapis roulant in modalità interattiva attraverso le apps AnyRun, Kinomap e Zwift, (abbonamento non incluso).

Dall'app store (iTunes) o da Google Play, cercare la app desiderata e scaricarla.

ANYRUN

- a. Attivare il Bluetooth sul proprio dispositivo.
- b. Accedere all'App Anyrun.
- c. Cliccare su Impostazioni – Gestione dispositivo – Trova dispositivo. Cliccare sul nome Bluetooth e il sistema si conetterà automaticamente.
- d. Dopo la connessione riuscita, sulla console del tapis roulant comparirà il simbolo della connessione Bluetooth.
- e. Utilizzando l'App è necessario registrare un account personale, cliccare su Impostazioni nell'angolo e su Accedi. Una volta creato l'account i dati degli esercizi degli utenti verranno salvati sul cloud.

KINOMAP

- a. Accedere e registrarsi all'App Kinomap.
- b. Cliccare su Gestione Attrezzature e quindi su "+" nell'angolo in alto a destra per aggiungere nuove attrezzature fitness.
- c. Selezionare l'immagine del tapis roulant
- d. Cercare nella lista il logo FTMS. Fare clic su Treadmill e quindi abbinare il proprio.

ZWIFT

- a. Accedere al proprio account, cliccare sulla freccia per il passaggio successivo, collegandoti al tapis roulant.
- b. Selezionare un percorso, avviare la corsa e gareggiare con gli altri Zwifters.

7.0 MANUTENZIONE

È CONSIGLIABILE MANTENERE SEMPRE L'ATTREZZO PULITO E PRIVO DI POLVERE. NON UTILIZZARE SOSTANZE INFIAMMABILI O SOLVENTI PER LA PULIZIA. PRIMA DI QUALSIASI OPERAZIONE DI PULIZIA O MANUTENZIONE SPEGNERE IL TAPPETO UTILIZZANDO IL TASTO ON/OFF E STACCARE LA SPINA DI ALIMENTAZIONE DAL MURO.

Ispezionare periodicamente la macchina in modo da verificare l'integrità ed il corretto serraggio della bulloneria e provvedere tempestivamente alla sostituzione di eventuali parti danneggiate/usurate. Nel caso l'attrezzo venga utilizzato in modo collettivo inibirne l'utilizzo fino a che l'attrezzo non sia stato riparato.

PULIZIA

Dopo ogni sessione di allenamento è necessario rimuovere i residui di sudore in quanto estremamente corrosivi. Utilizzare un panno in microfibra umido. Prestare attenzione a non strofinare troppo energicamente la console e i tasti.



NON utilizzare sostanze infiammabili o nocive per la fase di pulizia, preferire prodotti a base d'acqua e panni morbidi.

NON utilizzare solventi contenenti derivati del petrolio come acetone, benzene oppure oli contenenti sostanze a base di cloro e l'ammoniaca perché potrebbero danneggiare le parti di plastica.

NON lubrificare con olio o grasso meccanico.

LISTA DI CONTROLLO PER LA MANUTENZIONE

AZIONE	FREQUENZA
Pulire ed asciugare con panno morbido inumidito con detergente leggero, impugnature, monitor e altre parti macchiate di sudore.	Dopo ogni utilizzo
Provvedere alla lubrificazione del nastro corsa.	Vedere relativo capitolo
Rimuovere con uno straccio la polvere eventualmente depositata sul tapis roulant, in particolare da monitor, pedane poggiapiedi, impugnature e nastro corsa.	Ogni 7/15 giorni
Solleverare l'inclinazione del tapis al massimo livello e servendosi di un aspirapolvere pulire il pavimento sotto la pedana e attorno il vano motore.	Mensilmente
Controllare il serraggio di bulloni, viti e altri sistemi di bloccaggio struttura.	Mensilmente
Lubrificare perni del telaio inclinazione e perno motore inclinazione.	Ogni 2 Mesi
Con apparecchio scollegato dalla rete elettrica, rimuovere la cover motore e passare l'aspirapolvere all'interno del vano motore. (Usare beccucci piccoli).	Ogni 6 Mesi
Effettuare la procedura di tensionamento del nastro corsa (Vedere relativo capitolo)	Quando il nastro corsa tende a bloccarsi
Effettuare la procedura di centratura del nastro corsa (Vedere relativo capitolo)	Quando il nastro corsa si sposta lateralmente

7.1 SOLUZIONE DI ALCUNI PROBLEMI

PROBLEMA	CAUSA	SOLUZIONE
Il tapis roulant non si accende	Alimentazione non collegata	Collegare il cavo di alimentazione alla rete di casa
	Chiave di sicurezza non in sede	Posizionare la chiavetta di sicurezza nella sede sulla console
	Controller non alimentato	Verificare la connessione e l'integrità dei cavi. Se il problema persiste contattare il Servizio Assistenza.
Il tapis roulant si ferma all'improvviso	Problema al sistema elettronico	Contattare il Servizio Assistenza
	Sistema safety key guasto	Contattare il Servizio Assistenza
Malfunzionamento dei tasti o il sistema non risponde ai comandi	Tastierino guasto	Contattare il Servizio Assistenza
E07	La console non rileva il segnale della safety key	Verificare la connessione della safety key. Se il problema persiste contattare il Servizio Assistenza

PROBLEMA	CAUSA	SOLUZIONE
Nessun segnale di pulsazione rilevato	Cavi hand pulse non connessi o difettosi	Verificare la connessione dei cavi hand pulse.
Schermo spento o parzialmente spento	Console difettosa	Contattare il Servizio Assistenza
	Problema all'inverter	Contattare il Servizio Assistenza
E01	Errore di comunicazione	Verificare l'integrità e la connessione dei cavi. Se il problema persiste contattare il Servizio Assistenza.
E02	Protezione da sovracorrente	Contattare il Servizio Assistenza
E05	Sovratensione in uscita	Contattare il Servizio Assistenza
E06	Problema di messa a terra	Contattare il Servizio Assistenza
E08	Protezione albero motore	Contattare il Servizio Assistenza
E10	Sottotensione	Contattare il Servizio Assistenza

8.0 CONSIGLI PER L' ALLENAMENTO

Prima di cominciare ad utilizzare il prodotto è consigliato consultare il proprio medico per una verifica delle proprie condizioni di salute ed eventuali precauzioni da prendere nello svolgimento di questa attività fisica. Per chi utilizza per la prima volta un attrezzo, senza essersi allenato in precedenza, consigliamo di cominciare con gradualità l'allenamento, limitandolo a 3 volte a settimana, utilizzando basse velocità e svolgendo brevi sedute. Per chi invece svolge già un'attività sportiva ed intende raggiungere specifici obiettivi, consigliamo di rivolgersi ad un personal trainer.

QUANTO SPESSO BISOGNA ALLENARSI

Bisogna allenarsi tre o quattro volte a settimana per migliorare la propria tonicità muscolare e l'apparato cardio-vascolare.

QUANTO INTENSAMENTE BISOGNA ALLENARSI

L'intensità dell'esercizio fisico si riflette nel numero delle pulsazioni. L'allenamento deve essere sufficientemente rigoroso per rinforzare i muscoli del cuore e migliorare il sistema circolatorio. Prima di iniziare l'allenamento consultare un medico per verificare le proprie condizioni di salute e conseguentemente il tipo di allenamento.

QUANTO A LUNGO BISOGNA ALLENARSI

Un allenamento intenso condiziona il funzionamento di cuore, polmoni e muscoli. Più ci si allena, sempre all'interno del proprio valore massimo di pulsazioni, più il corpo trarrà beneficio dall'allenamento, in particolare le funzioni aerobiche miglioreranno di molto. Per iniziare, effettuare un esercizio ritmico di 2 o 3 minuti, poi controllare le pulsazioni

LIVELLO	DURATA
SETTIMANA 1 allenamento non intenso	6-12 minuti
SETTIMANA 2 allenamento non intenso	10-16 minuti
SETTIMANA 3 allenamento moderato	14-20 minuti
SETTIMANA 4 allenamento moderato	18-24 minuti
SETTIMANA 5 allenamento moderato	22-28 minuti
SETTIMANA 6 allenamento leggermente più intenso	20 minuti
SETTIMANA 7 inserire una pausa nell'allenamento	3 minuti di esercizio moderato e poi fare esercizio più intenso per altri 24 minuti

8.1 STRETCHING PRE E POST ALLENAMENTO

Prima di ogni allenamento è consigliato fare 5-10 minuti di stretching per riscaldare la muscolatura. Ripeterlo anche al termine della sessione di allenamento.

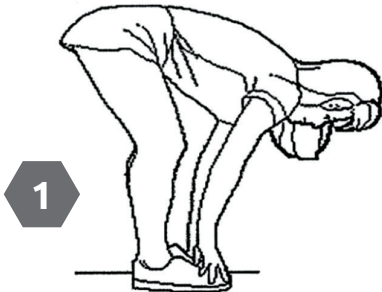

1

1. TOCCARE LA PUNTA DEI PIEDI

Piegati lentamente in avanti, lasciando rilassare la schiena e le spalle mentre allunghi le mani verso i piedi, allungati il più possibile e trattieni per 15 secondi. Ritorna alla posizione di partenza e ripeti 3 volte. (Immagine 1)

2. ALLUNGAMENTO ARTI INFERIORI

Siediti con la gamba destra estesa. Appoggia la pianta del piede sinistro contro la coscia interna destra. Allunga la punta del piede il più lontano possibile. Trattieni per 15 secondi. Rilascia e poi ripeti con la gamba sinistra. Ripeti per 3 volte per ogni gamba. (Immagine 2)

2

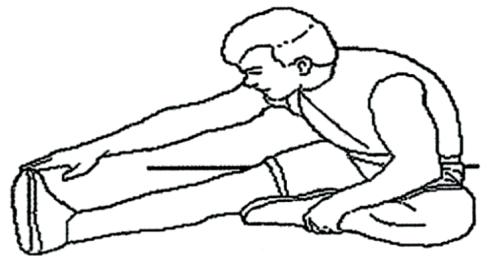

3

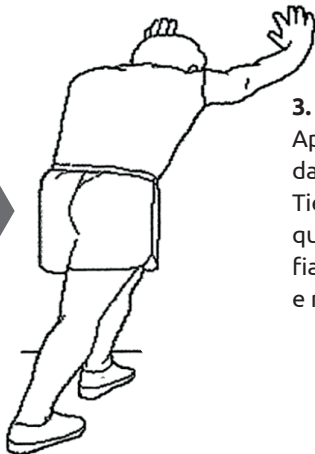

3. STRETCHING POLPACCIO

Appoggiati con le mani ad un muro con la gamba sinistra davanti alla destra.

Tieni la gamba destra dritta e il piede sinistro sul pavimento, quindi piega la gamba sinistra e piegati in avanti spostando i fianchi verso il muro, trattieni per 15 secondi. Quindi rilassati e ripeti 3 volte per ogni gamba (Immagine 3)

4. STRETCHING DEI QUADRICIPITI

Con una mano contro al muro per tenere l'equilibrio, fletti il ginocchio destro all'indietro avvicinando il tallone al gluteo mantenendo tesa la gamba sinistra. Trattieni per 15 secondi. Rilascia e quindi ripeti 3 volte per ciascun lato (Figura 4).

4



5



5. ALLUNGAMENTO INTERNO COSCIA

Siediti a terra a gambe incrociate unendo le piante dei piedi e tirandoli più vicino possibile all'inguine. Spingi delicatamente le ginocchia verso il pavimento aiutandoti con i gomiti. Trattieni per 15 secondi, rilassa e poi ripeti per 3 volte.

9.0 ESPLOSO

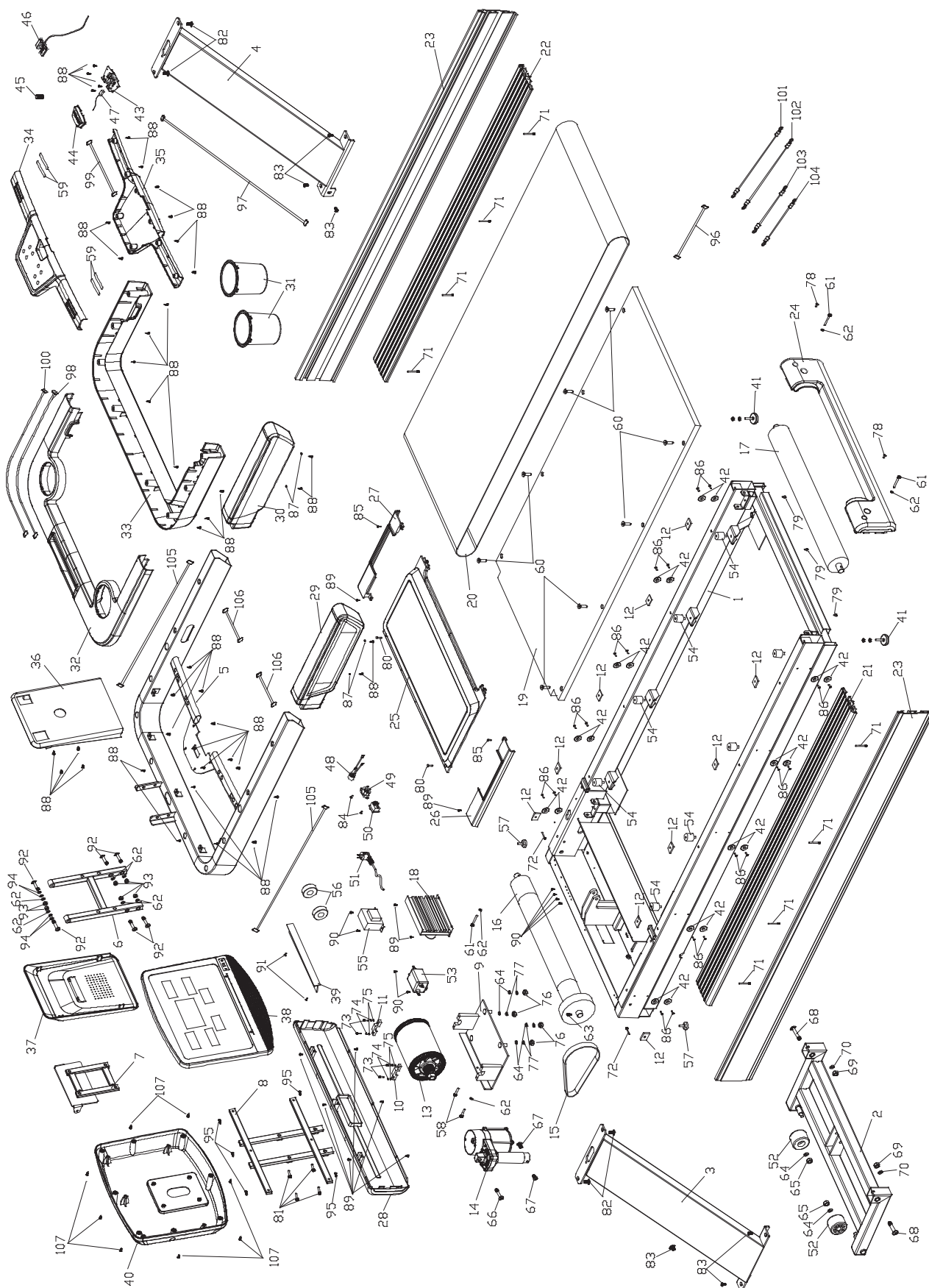

9.1 LISTA DELLE PARTI

Cod.	Descrizione	Q.tà
1	TELAIO BASE	1
2	TELAIO INCLINAZIONE	1
3	MONTANTE SINISTRO	1
4	MONTANTE DESTRO	1
5	TELAIO PULSANTIERA E MANIGLIONI	1
6	TELAIO CONSOLE	1
7	TELAIO DISPLAY	1
8	TELAIO CONSOLE	1
9	TELAIO MOTORE	1
10	PIASTRA MOTORE A	1
11	PIASTRA MOTORE B	1
12	INSERTO GUIDA POGGIPIEDI	10
13	MOTORE	1
14	MOTORE INCLINAZIONE	1
15	CINGHIA MOTORE	1
16	RULLO ANTERIORE	1
17	RULLO POSTERIORE	1
18	CONTROLLER	1
19	TAVOLA CORSA	1
20	NASTRO CORSA	1
21	PEDANA POGGIPIEDI SINISTRA	1
22	PEDANA POGGIPIEDI DESTRA	1
23	PROFILO LATERALE	2
24	COPRIRULLO	1
25	COVER MOTORE	1
26	COVER LATERALE MOTORE SINISTRA	1
27	COVER LATERALE MOTORE DESTRA	1
28	COVER FRONTALE MOTORE	1
29	CORRIMANO SINISTRO	1
30	CORRIMANO DESTRO	1
31	PORTABORRACCIA	2
32	COVER SUPERIORE TELAIO CONSOLE	1
33	COVER INFERIORE TELAIO CONSOLE	1
34	COVER SUPERIORE CORRIMANO FRONTALE	1
35	COVER INFERIORE CORRIMANO FRONTALE	1
36	BASE CONSOLE	1
37	COVER POSTERIORE BASE CONSOLE	1

Cod.	Descrizione	Q.tà
38	CONSOLE ASSEMBLATA	1
39	SUPPORTO TABLET	1
40	COVER POSTERIORE CONSOLE	1
41	PIEDINO	2
42	INSERTO GUIDA PROFILO LATERALE	1
43	BASE-SUPPORTO SAFETY KEY	1
44	PULSANTE SAFETY KEY	1
45	MOLLA DI COMPRESSIONE	1
46	SAFETY KEY	1
47	MICROINTERRUTTORE	1
48	TASTO RESET	1
49	PRESA DI ALIMENTAZIONE	1
50	INTERRUTTORE	1
51	CAVO DI ALIMENTAZIONE	1
52	RUOTA DI SPOSTAMENTO	2
53	FILTRO	1
54	ELASTOMERO	8
55	INDUTTORE	1
56	MAGNETE	2
57	PIEDINO	2
58	VITE M8*440	2
59	PLACCA HAND PULSE	4
60	VITE M8*30	8
61	VITE M8*80	3
62	RONDELLA ø8	4
63	BULLONE FILETTATO M8*15	1
64	RONDELLA ø10	6
65	DADO M10	2
66	BULLONE M10*40*20	1
67	BULLONE M10*7.5*13*6.5*20.4	2
68	BULLONE M12*70*20	2
69	DADO M12	2
70	RONDELLA	2
71	BULLONE M6*90*20	8
72	BULLONE M6*50	2
73	BULLONE M6*15	4
74	RONDELLA	4

Cod.	Descrizione	Q.tà
75	RONDELLA PIANA	4
76	DADO M10	4
77	RONDELLA	4
78	BULLONE M5*15	2
79	BULLONE M4*8	3
80	VITE M4*20	2
81	BULLONE M8*25	4
82	VITE M8*20	4
83	VITE M8*20	6
84	VITE ST3*10	2
85	VITE ST4*10	2
86	VITE ST4*15	20
87	RONDELLA PIANA	4
88	VITE ST4*16	44
89	VITE M4*16	10
90	VITE M4*10	8
91	VITE ST2.5*8	2

Cod.	Descrizione	Q.tà
92	BULLONE M8*35*20	6
93	DADO M8	6
94	MOLLA	4
95	VITE ST4*20	5
96	CAVO CONNESSIONE 1 (INFERIORE)	1
97	CAVO CONNESSIONE 2 (INTERMEDIO)	1
98	CAVO CONNESSIONE 3 (SUPERIORE)	1
99	CAVO CONNESSIONE TASTIERA	1
100	CAVO CONNESSIONE PULSANTI	1
101	CAVO DI ALIMENTAZIONE (L-800mm)	1
102	CAVO DI ALIMENTAZIONE (L-800mm)	1
103	CAVO DI ALIMENTAZIONE (L-300mm)	1
104	CAVO DI ALIMENTAZIONE (L-300mm)	1
105	CAVO CONNESSIONE INFERIORE HAND PULSE	1
106	CAVO CONNESSIONE SUPERIORE HAND PULSE	1
107	VITE ST4*16	8

10.0 GARANZIA

ATTREZZI JK FITNESS
VALIDITÀ 24 MESI per uso domestico - 12 MESI per uso collettivo

DICHIARAZIONE DI GARANZIA DEGLI ATTREZZI
JK Fitness Vertical Line

La presente Garanzia si intende aggiuntiva e non sostitutiva di ogni altro diritto di cui gode l'acquirente (cliente) del prodotto ed in particolare, non pregiudica in alcun modo i diritti del cliente stabiliti dalla normativa Italiana di attuazione della Direttiva 1999/44/CE.

NORME GENERALI

Durata: JK FITNESS S.r.l., a norma di quanto stabilito qui di seguito, offre ai propri clienti una Garanzia degli attrezzi per un periodo di 24 mesi a partire dalla data di acquisto e/o di consegna del prodotto nel caso di uso domestico, di 12 mesi nel caso di uso collettivo (all'interno di palestre, clubs, A.S.D., centri benessere, hotels, condomini, aziende, ecc.).

Territorialità: La presente Garanzia è efficace soltanto per prestazioni in Garanzia da rendersi sul territorio Italiano e riguarda solamente prodotti con il marchio "JK Fitness Vertical Line" commercializzati dalla JK FITNESS S.r.l., sul territorio italiano.

Validità: Lo scontrino fiscale e/o la fattura di acquisto e/o il DDT di consegna del prodotto al cliente, sono gli unici documenti che danno diritto alle prestazioni oggetto della presente Garanzia e dovranno essere esibiti all'atto della richiesta di intervento, insieme al certificato di Garanzia originale JK FITNESS, debitamente compilato. JK FITNESS S.r.l. si riserva il diritto di rifiutarsi di adempiere alle obbligazioni oggetto della presente garanzia se le informazioni o i dati presenti sui documenti di acquisto e/o consegna del prodotto, sono stati alterati o cancellati dopo l'acquisto da parte del cliente o mancano nel momento di richiesta di intervento. Per eventuali sostituzioni di alcune parti dei componenti dell'attrezzo la Garanzia avrà una validità complessiva di 6 mesi sul pezzo sostituito.

LIMITAZIONI

JK FITNESS S.r.l. declina ogni responsabilità per eventuali danni che possano, direttamente o indirettamente, derivare a persone, animali domestici e cose in conseguenza della mancata osservanza delle istruzioni, indicazioni ed avvertenze contenute nel manuale d'uso e finalizzate a consentire il corretto montaggio ed il regolare funzionamento del prodotto.

La presente Garanzia non comprende:

- Controlli periodici o di manutenzione gratuiti oppure il risarcimento dei costi sostenuti per effettuarli.
- Riparazioni o sostituzioni gratuite o rimborso del prezzo di acquisto, relativi a prodotti che presentano malfunzionamenti causati da incuria e/o uso improprio non conforme a quanto dichiarato nel libretto d'uso che accompagna il prodotto all'atto di vendita, o a causa di fulmini, fenomeni atmosferici, sovratensioni e sovracorrenti, insufficiente od irregolare alimentazione elettrica, o uso scorretto o in contraddizione con le misure tecniche e/o di sicurezza richieste nel paese in cui viene utilizzato l'attrezzo ed il risarcimento di eventuali danni generati da tali prodotti.
- Risarcimento di danni dovuti all'insorgenza di infortuni o patologie correlate ad un uso improprio dei prodotti JK FITNESS, o comunque dipendenti da un uso diverso da quello specificato nel manuale d'uso che accompagna il prodotto all'atto dell'acquisto.
- Riparazioni o sostituzioni gratuite o rimborso del prezzo di acquisto per rimediare a malfunzionamenti derivanti da installazione del prodotto non conforme rispetto a quanto dichiarato dal manuale d'uso e installazione che accompagna il prodotto, e/o causati da interventi o modifiche al prodotto effettuate da centri di assistenza non autorizzati, effettuati senza autorizzazione da parte di JK FITNESS ed il risarcimento di eventuali danni generati da tali prodotti.
- Costi di smontaggio, disinstallazione di prodotti nuovi, trovati danneggiati all'apertura dell'imballo.
- Risarcimento di danni accidentali o danni susseguenti a smarrimenti, mancato utilizzo del prodotto, danni causati da perdita di informazioni memorizzate dal cliente in qualsiasi forma.

- Sostituzioni, riparazioni o manutenzione del prodotto e dei suoi componenti e/o accessori usurati in conseguenza al normale utilizzo dell'attrezzo.
- Risarcimento di danni causati da un uso non domestico del prodotto, o comunque da un uso per finalità diverse da quelle per le quali il prodotto è stato specificamente concepito/progettato, con particolare riferimento all'ipotesi di uso collettivo.

CONDIZIONI OFFERTE DAL SERVIZIO DI ASSISTENZA

Il cliente in possesso di un attrezzo per home fitness che manifesta un problema tecnico o un guasto (esclusi i prodotti nuovi trovati danneggiati all'apertura dell'imballo, per i quali si prega di consultare il punto successivo), attraverso una chiamata al Customer Service allo 049/9705312 potrà conoscere le modalità di intervento più appropriate, a seconda del problema riscontrato.

Per gli interventi tecnici in Garanzia, JK FITNESS valuterà la soluzione da adottare, a seconda dell'entità del difetto presentato dal prodotto. Se l'attrezzo presenta un difetto di semplice soluzione, JK FITNESS procederà con l'invio del pezzo di ricambio da sostituire, direttamente presso il domicilio del cliente. I nostri tecnici daranno tutte le indicazioni necessarie ad effettuare la riparazione. Se l'entità del difetto è considerata più rilevante, JK FITNESS procederà con il ritiro dell'attrezzo a mezzo corriere/vettore, presso il domicilio del cliente per la riparazione dell'attrezzo presso il ns. Customer Service; in alcuni casi, sarà possibile l'intervento di un tecnico autorizzato dal ns. Customer Service, direttamente presso il domicilio del cliente. Talvolta, qualora l'entità del difetto sia tale che il costo della riparazione che JK FITNESS dovrebbe sostenere, si avvicini al valore del prodotto nuovo, gli operatori di JK FITNESS valuteranno se procedere con la sostituzione del prodotto con uno identico o, nell'ipotesi che questo non fosse più in produzione, con uno di identiche caratteristiche. Decorsi 2 anni dalla data dell'acquisto, per gli interventi tecnici che richiedano il trasporto dell'attrezzo presso il nostro Customer Service le spese di trasporto saranno a totale carico del cliente. Nei casi di intervento presso il domicilio del cliente, da parte di un nostro tecnico autorizzato, il diritto di chiamata sarà a carico del cliente (€ 25,00 + IVA). JK FITNESS opera nel minor tempo possibile, compatibilmente con la disponibilità del prodotto sul mercato (nel caso di sostituzioni) o, nel caso di ricambi, con i tempi di risposta dei centri di Assistenza dei Costruttori situati fuori dal territorio nazionale.

Tutti i rischi correlati al trasporto del prodotto saranno posti a carico del cliente ed in ogni caso JK FITNESS S.r.l. non risponderà di eventuali danni arrecati al prodotto o ai suoi componenti dal trasporto effettuato dal corriere/vettore. Il prodotto dovrà essere accuratamente imballato utilizzando un imballo idoneo in grado di garantire un trasporto senza danni e portato al piano terra in luogo raggiungibile dal mezzo di trasporto. Se nella restituzione dei prodotti riparati in Garanzia, al momento della consegna, l'imballo presenta alterazioni visibili che possono far sospettare danni al materiale contenuto, il cliente deve accettare il collo, firmando il documento di trasporto apponendo la dicitura "accettato con riserva".

Nell'ipotesi in cui un componente/prodotto risulti fuori Garanzia, verrà comunicato al cliente un preventivo di spesa per la riparazione. Nel caso di mancata accettazione del preventivo, se il prodotto si trova già presso il nostro Centro di Assistenza, saranno addebitate al cliente le spese di spedizione per il ritorno del prodotto presso il suo domicilio.

PRODOTTI TROVATI DIFETTOSI ALL'APERTURA DELL'IMBALLO

I prodotti nuovi che alla prima apertura dell'imballo originale JK FITNESS, risultino al cliente essere stati danneggiati durante il trasporto, non devono essere montati o utilizzati.

Per la gestione di questi casi i clienti devono rivolgersi direttamente al Centro di Assistenza, al numero 049/9705312. A seconda del caso, i nostri operatori provvederanno a fornire la soluzione più idonea.

10.1 RICHIESTA PARTI DI RICAMBIO E ASSISTENZA



ATTENZIONE: LA GARANZIA NON DEVE ESSERE SPEDITA

Conservare la prova d'acquisto

RICHIESTA ASSISTENZA Grazie per aver scelto uno dei nostri prodotti!

Prima di contattare il servizio assistenza è necessario essere in possesso delle seguenti informazioni:

- i vostri dati anagrafici
- il vostro indirizzo e numero telefonico
- modello dell'attrezzo
- numero seriale (per i tapis roulant)
- scontrino fiscale o fattura d'acquisto (nel caso l'attrezzo sia ancora in garanzia)
- informazioni sul problema riscontrato o sul ricambio richiesto

Alcuni problemi presentati dall'attrezzo possono essere risolti telefonicamente dal Customer Service, si prega di non tentare alcuna riparazione prima di aver ricevuto il contatto dal Customer Service.

PER RICHIEDERE ASSISTENZA o RICAMBI compila il form on line su
portaleclienti.jkfitness.com

1 - Digitare nella barra del browser "portaleclienti.jkfitness.com".
Cliccare su "Accedi", per avere istruzioni sulla procedura visionare i video dedicati, altrimenti copiare i campi richiesti.

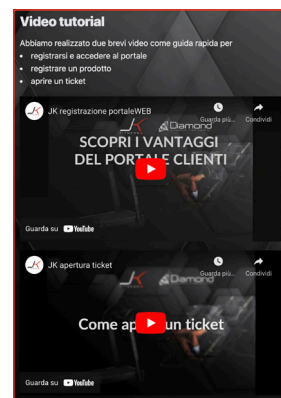
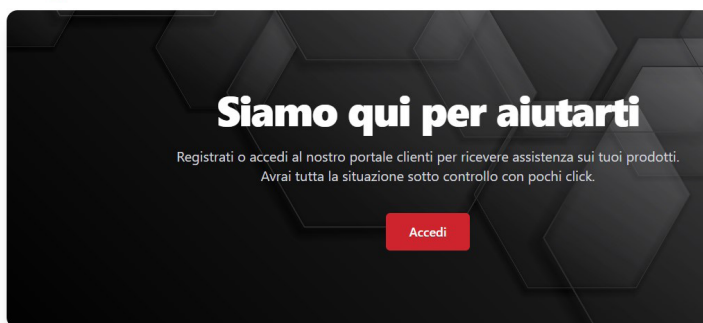

REGISTRAZIONE AL PORTALE

2 - Al primo accesso sarà necessario registrare il proprio account cliccando su "Registrati come Privato"



Portale clienti

Email

Password

[Password dimenticata?](#)

Accedi

Non hai ancora un account?

Registrati come

Privato Rivenditore

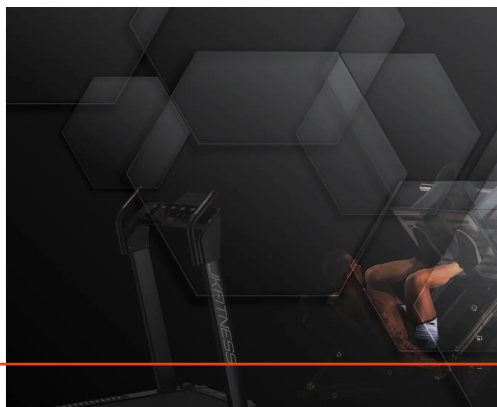

Portale clienti

Email

Password

[Password dimenticata?](#)

Accedi

Non hai ancora un account?

Registrati come

Privato Rivenditore

3 - Compilare i campi richiesti con i propri dati.



Registrati

Oppure [accedi al tuo account](#)

Nome

Cognome

Email

Indirizzo

Telefono

Confermo di aver letto la normativa sulla [Privacy](#) di JK Fitness

Registrati

© 2022 - Powered by Clientefacile.it - Privacy Policy



4 - Verificare la propria casella e-mail e cliccare sul link ricevuto per impostare la propria password da utilizzare per l'accesso alla propria area personale del portale:



Imposta Password

Password

Ripeti Password

Imposta Password

© 2022 - Powered by Clientefacile.it - Privacy Policy

ACCESSO E RICHIESTA DI ASSISTENZA

5 - Inserire le proprie credenziali create durante la registrazione per accedere al portale.

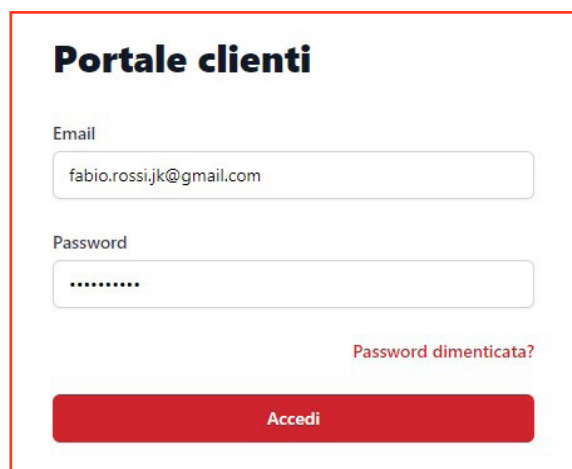

6 - Cliccare su **"I Miei Prodotti"** per registrare il proprio prodotto, e nella schermata successiva cliccare quindi sul tasto **"Aggiungi prodotto"**.

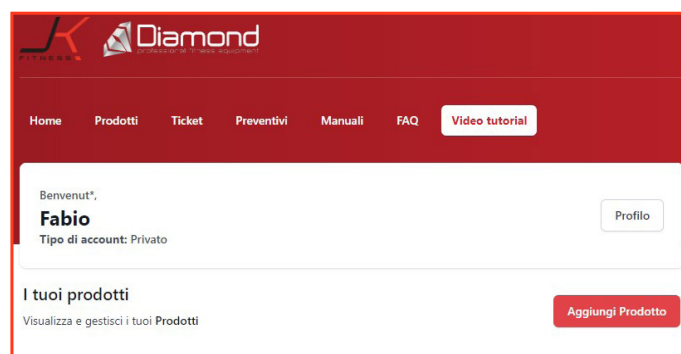
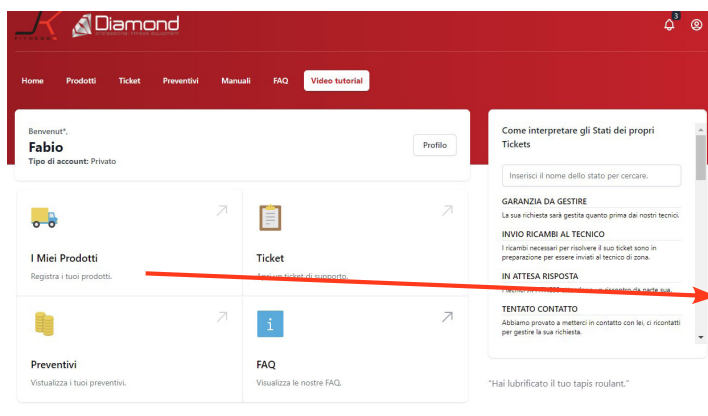

7 - I prodotti inseriti compariranno nella lista. Per aprire una richiesta di assistenza si potrà quindi cliccare sul tasto **"Nuovo ticket"** di fianco al prodotto.

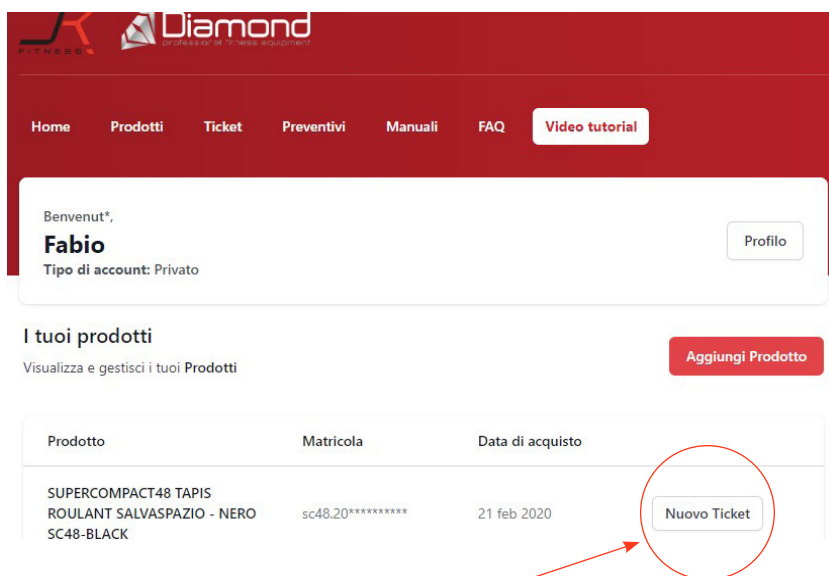

8 - Compilare i dettagli della richiesta di assistenza e cliccare su **"Invia"**

Crea un ticket

Completa le informazioni richieste per ricevere assistenza.

Annulla

Prodotto

sc48.20***** - SUPERCOMPACT48 TAPIS ROULANT SALVASPAZIO - NERO SC48-BLACK

Problema riscontrato

Per poterti dare un'assistenza veloce e rapida aggiungi un video o delle foto (max 400 MB) del tuo problema

Upload a file
Immagini, Video e PDF

Invia

9 - Sarà possibile rimanere aggiornati sullo stato di avanzamento del ticket sia attraverso le comunicazioni ricevute via mail che dalla sezione **"Ticket"** nel portale.

Ad ogni nuovo aggiornamento nel portale comparirà una notifica in alto a destra.

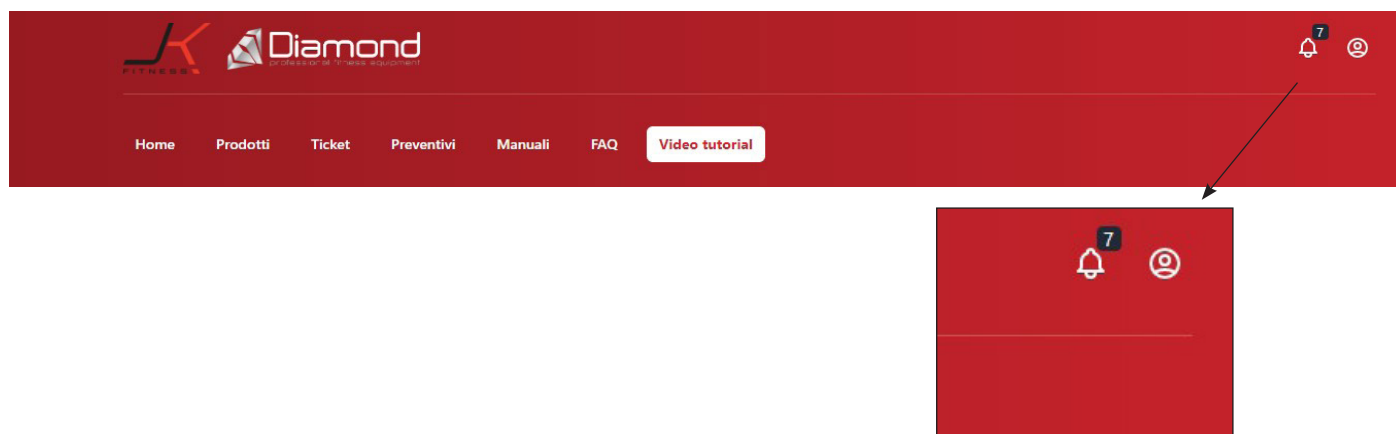

11.0 INFORMAZIONI AGLI UTILIZZATORI - SMALTIMENTO



Ai sensi dell'art. 26 del Decreto Legislativo 14 marzo 2014, n. 49 "Attuazione della Direttiva 2012/19/UE sui rifiuti di apparecchiature elettriche ed elettroniche (RAEE)"

Il simbolo del cassonetto barrato, riportato sull'apparecchiatura o sulla sua confezione, indica che il prodotto alla fine della propria vita utile deve essere raccolto separatamente dagli altri rifiuti per permetterne un adeguato trattamento e riciclo. L'utilizzatore dovrà pertanto conferire gratuitamente l'apparecchiatura, giunta a fine vita, agli idonei centri comunali di raccolta differenziata dei rifiuti elettrici ed elettronici oppure riconsegnarla al rivenditore secondo le seguenti modalità:

- per apparecchiature di piccolissime dimensioni, ovvero con almeno un lato esterno non superiore a 25 cm, è prevista la consegna gratuita senza obbligo di acquisto presso i negozi con una superficie di vendita delle apparecchiature elettriche ed elettroniche superiore ai 400 mq. Per negozi con dimensioni inferiori, tale modalità è facoltativa.

- per apparecchiature con dimensioni superiori a 25 cm, è prevista la consegna in tutti i punti di vendita in modalità 1contro1, ovvero la consegna al rivenditore potrà avvenire solo all'atto dell'acquisto di un nuovo prodotto equivalente, in ragione di uno a uno.

L'adeguata raccolta differenziata per l'avvio successivo dell'apparecchiatura dismessa al riciclo, al trattamento e allo smaltimento ambientalmente compatibile contribuisce ad evitare possibili effetti negativi sull'ambiente e sulla salute e favorisce il riutilizzo, riciclo e/o recupero dei materiali di cui è composta l'apparecchiatura.

Lo smaltimento abusivo del prodotto da parte dell'utente comporta l'applicazione delle sanzioni di cui alla corrente normativa di legge.

APPUNTI

NOTA

I passi del montaggio e dell'utilizzo sono corredati da immagini delle componenti. I continui aggiornamenti del prodotto, volti al loro miglioramento, potrebbero far sì che tali immagini siano leggermente differenti dalle reali componenti. La sicurezza e funzionalità del prodotto sono comunque garantite.

www.jkfitness.com

© Copyright - All Rights Reserved - Vietata ogni riproduzione non autorizzata.
® JK Fitness è un marchio registrato.



JK Fitness Srl

Via Gelsi, 78
35028 Piove di Sacco
Padova / Italy
T +39 049 9705312
F +39 049 9711704
www.jkfitness.com

